

ENVIRONMENTAL PROTECTION PRODUCTS
PRODUITS POUR LA PROTECTION DE L'ENVIRONNEMENT
UMWELTSCHUTZ-PRODUKTE
PRODUCTOS PARA PROTECCIÓN MEDIOAMBIENTAL





Jonesco plastic products are leading brand names with a high reputation and market share. High quality, durability, competitiveness, service, high supply performance and support of a loyal distribution chain have gained this position. Our major share of the UK market is complemented by our international sales to a further 56 countries; international sales now accounts for more than half of all sales.

Jonesco (Preston) Ltd. also owns a French subsidiary.

All enquiries should be addressed to:

+44 (0) 1772 706888
sales@jonesco-plastics.com
www.jonesco-plastics.com

Jonesco products are manufactured by the process of rotational moulding and extrusion.



Avec une forte part de marché et des produits plastiques d'une qualité remarquable, Jonesco est une marque de pointe. Nous avons atteint cette enviable position grâce à la qualité et la solidité de nos produits, notre compétitivité, disponibilité et service, ainsi qu'un support constant de notre réseau de distribution.

A notre part importante du marché Britannique s'ajoutent nos ventes à l'export dans 56 pays. L'export représente maintenant plus de la moitié de nos ventes.

Jonesco Ltd s'est implantée en France dès 1985 en créant Jonesco S.A.R.L.

Prière d'adresser toute demande à:

0033 3 20321111
jonesco@jonesco-fr.com
www.jonesco-plastics.com

Les produits Jonesco sont fabriqués par rotomoulage et par extrusion.



Der Name Jonesco steht für führende Kunststoffprodukte mit hohem Marktanteil und ausgezeichnetem Ruf. Hohe Qualität, langlebige Produkte, Wettbewerbsfähigkeit, Kundenservice, hohe Lieferbereitschaft sowie eine zuverlässige Vertriebskette sind Garantien dieser Marktposition. Unsere starke Stellung am britischen Markt wird durch den Export in mittlerweile 56 Länder ergänzt; die Ausfuhr beträgt heute mehr als 50% des Gesamtumsatzes.

Jonesco (Preston) Ltd. hat eine Niederlassung in Frankreich.

Anfragen an:

+44 (0) 1772 706820
sales@jonesco-plastics.com
www.jonesco-plastics.com

Jonesco-Produkte werden entweder durch Rotationsintern oder Extrusion hergestellt.

Se ruega ponerse en contacto con nosotros para cualquier información:

+44 (0) 1772 706888
sales@jonesco-plastics.com
www.jonesco-plastics.com

Los productos plásticos de Jonesco son fabricados por los procesos de rotomoldeado y de extrusión.



Key / Symboles / Legende / Leyenda

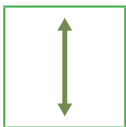

Height
Hauteur
Höhe
altura

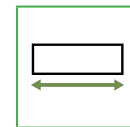

External Width
Largeur extérieure
Breite außen
anchura externa

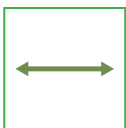

Width
Largeur
Breite
anchura



Depth
Profondeur
Tiefe
profundidad

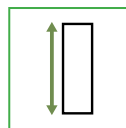

External Height
Hauteur extérieure
Höhe außen
altura externa

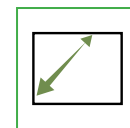

Internal Depth
Largeur intérieure
Tiefe innen
profundidad interna

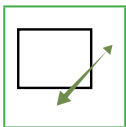

External Depth
Profondeur extérieure
Tiefe außen
profundidad externa

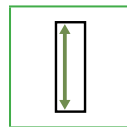

Internal Height
Hauteur intérieure
Höhe innen
altura interna

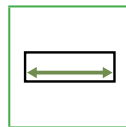

Internal Width
Largeur intérieure
Breite innen
anchura interna



Uniformly Distributed Load
Charge uniformément répartie
gleichmäßig verteilte Last
carga distribuida de forma
uniforme



Drum Quantity
Nombre de fûts
Anzahl Fässer
cantidad bidón



Max Capacity
Capacité max.
max. Volumen
Capacidad Max.



Weight
Poids
Gewicht
peso



PE - 100% recyclable
100% PE, 100% recyclable
aus PE - 100%ig recycelbar
100% de PE reciclable



IBC Quantity
Nombre de citernes 1000 l
Anzahl IBC
cantidad IBC



UV resistant
Résistant UV
UV-beständig
Resistente a la luz ultravioleta

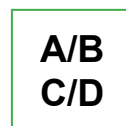

Forklift Access
Passage pour fourche de chariot élévateur
Staplertaschen
acceso para carretilla elevadora

CONTENTS / CONTENU / INHALT / INDICE

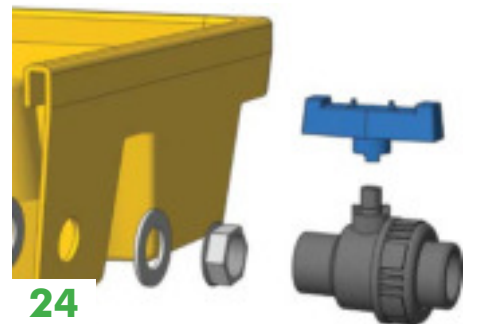
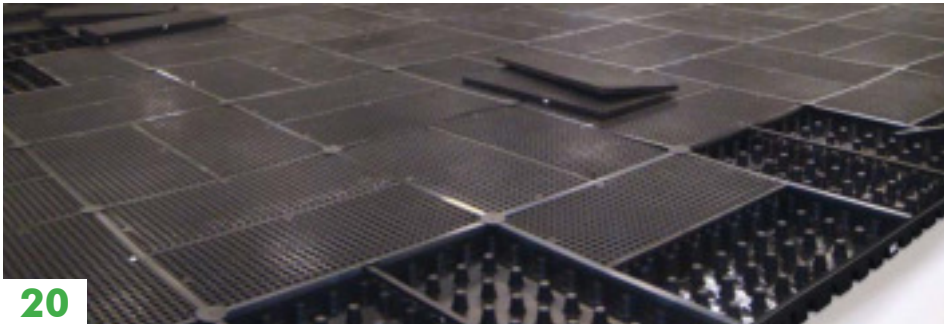



42



46



48



50



54



60



61



62



70



74



74



75



79

— LEGISLATION —
 — REGLEMENTATION —
 — GESETZGEBUNG —
 — LEGISLACION —

85

— APPENDIX —
 — ANNEXE —
 — ANHANG —
 — APENDICE —

90



SJ-100-001



———— **SPILL PALLETS** ————

———— **PALETES DE RETENTION** ————

———— **AUFFANGWANNEN** ————

———— **CUBETOS DE RETENCIÓN** ————



SJ-100-007

Spill pallets for 1, 2 or 4 drums • Durable, removable platform • Platform with hand inserts and holes for inspection & pump insertion • Capacity meets/exceeds European, UK and US regulations • For static spill containment • Remove drum before fork lifting • Compatible with most forklifts and pallet trucks • Fully recyclable, chemical resistant, UV-stabilised PE.

Palette de rétention 1, 2 ou 4 fûts • plate-forme amovible durable • Caillebotis avec regards d'inspection et ouvertures pour mains et pompes • Capacité conforme ou supérieure aux réglementations Européennes, GB & US • Usage statique uniquement • Retirer le(s) fût avant manutention • Manipulable avec la plupart des chariots élévateurs et transpalettes • PE entièrement recyclable, résistant à la plupart des produits chimiques et aux UV.

Auffangwanne für 1, 2 oder 4 Fässer • robuste, abnehmbare PE-Lochplatte • Lochplatte mit Kontrollöffnungen & Aussparungen für Pumpen/Handhabung • Auffangvolumen erfüllt/übertrifft europäische, britische und US-Vorschriften • für den stationären Gebrauch • vor Transport mit Stapler Fässer entfernen • für die meisten Stapler/Handhubwagen geeignet • vollständig recycelbares, chemikalienbeständiges, UV-stabiles MDPE.

Palet de derrames para 1, 2 o 4 bidones • Con rejilla extraíble robusta • Plataforma con acceso para los manos y agujeros para inspección y para la inserción de bombas • Capacidad en línea o por encima de las normas Europeas, Británicas y Americanas • Ideales para carga estática • Quite los bidones antes de utilizar una carretilla elevadora • Para usar con la mayoría de carretillas elevadoras y transpaletas • PE 100% reciclable resistente a los rayos UV.

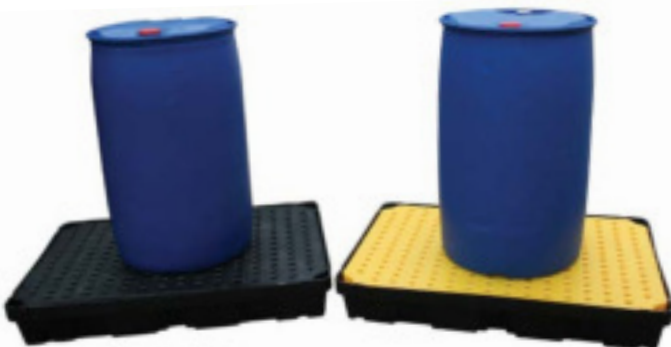

ST1-100-BK-BK + ST1-100-YE-BK

“For oil only under PPG26 May 2011 (England, Northern Ireland, Wales and Scotland) the **ST1-100-XX-BK** can be used for single drum storage as it complies with at least 25% (actual 48%) of the container volume”. (see pages 48 & 49 for spill tray details).



SJ-100-050



SJ-100-051



SJ-100-006



SJ-100-010



SJ-100-011



SJ-100-061

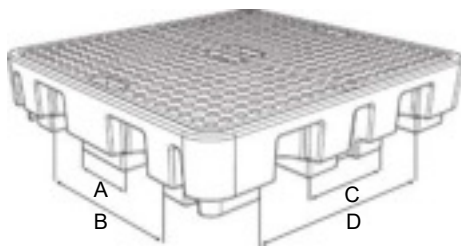

SJ-100-002

| | mm | mm | mm | kg | A / B mm | C / D mm | | mm | | | | kg |
|------------|-----|------|------|------|-----------|-----------|--|-----------------|--|--|--|------|
| SJ-100-001 | 440 | 1300 | 750 | 20.5 | 190 / 815 | - | | 630 x 1180 x 55 | | | | 650 |
| SJ-100-002 | | | | | | | | 250 | | | | |
| SJ-100-006 | 280 | 1380 | 1290 | 31 | 270 / 710 | 400 / 840 | | 630 x 1180 x 55 | | | | 1250 |
| SJ-100-007 | | | | | | | | 250 | | | | |
| SJ-100-010 | 480 | 1380 | 1290 | 41 | 205 / 805 | 205 / 805 | | 630 x 1180 x 55 | | | | 1250 |
| SJ-100-011 | | | | | | | | 485 | | | | |
| SJ-100-050 | 600 | 1000 | 680 | 19.5 | 200 / 690 | - | | 580 x 780 x 40 | | | | 400 |
| SJ-100-051 | | | | | | | | 230 | | | | |
| SJ-100-060 | 270 | 2445 | 660 | 34 | 190 / 690 | - | | 580 x 780 x 40 | | | | 1250 |
| SJ-100-061 | | | | | | | | 235 | | | | |

For 2 drums • Fits Euro pallets (1200 mm x 800 mm) and plastic pallets of a similar size • Stackable for economic transport/storage • Use with its platform or place a Euro pallet directly into the sump to save cost • Loaded pallets can be placed onto/lifted from sump or platform by forklift • Platform with inspection holes and apertures for hands and pumps • Low sump for ideal working height • Capacity meets/exceeds European, UK and US regulations • Forkliftable from 4 sides and pallet-truckable from 2 sides, whilst empty • Fully recyclable, chemical resistant, UV-stabilised PE.

Pour 2 fûts • Compatible palette Europe (1200 mm x 800 mm) et palettes plastique de taille similaire • Emboîtables pour un transport/stockage économique • À utiliser soit avec son caillebotis soit en plaçant une palette Europe directement sur le bac pour réduire le coût • Les palettes chargées peuvent être déposées sur/soulevées du bac ou du caillebotis par chariot élévateur • Caillebotis avec regards d'inspection et ouvertures pour mains et pompes • Bac bas profil pour une hauteur de travail idéale • Capacité conforme ou supérieure aux réglementations Européennes, GB et US • Manipulable à vide par chariot élévateur de 4 côtés et par transpalette de 2 côtés • PE entièrement recyclable, résistant à la plupart des produits chimiques et aux UV.

Für 2 Fässer • geeignet für Europaletten (1200 mm x 800 mm) und Kunststoffpaletten ähnlicher Größe • stapelbar für ökonomische(n) Lagerung/Transport • mit der Lochplatte benutzen oder kostensparend die Europalette direkt in der Wanne plazieren • beladene Paletten können mit Stapler aus/in der/die Wanne bzw. auf/von die/der Lochplatte gehoben werden • Lochplatte mit Kontrollöffnungen und Aussparungen für Pumpen und Handhabung • niedrige Wanne für optimale Arbeitshöhe • Auffangvolumen erfüllt/übertrifft europäische, britische und US-Vorschriften • leere Palette mit Stapler/Handhubwagen 4-fach bzw. 2-fach unterfahrbar • vollständig recycelbares, chemikalienbeständiges, UV-stabiles MDPE.

Para 2 bidones • Compatible con la europaleta (1200 mm x 800 mm) y paletas plásticas con dimensiones similares • Apilable para el transporte y el almacenaje económico • Se puede utilizar con su rejilla o colocar la europaleta directamente encima del cubeto para reducir el coste • Las paletas cargadas pueden ser colocadas en/retiradas del cubeto con o sin la rejilla por carretilla elevadora • Rejilla con agujeros de inspección y aperturas para las manos y bombas • Cubeto con una altura baja idóneo para el trabajo • Capacidad en línea o por encima de las normas Europeas, Británicas y Americanos • Puede ser manipulado por carretilla elevadora de los 4 lados o transpaleta por 2 lados cuando está vacío • PE 100% reciclable resistente a los rayos UV.



SJ-2E-BLK + SJ-2E-PLAT















SJ-2E-COYE

SJ-2E-COYE + SJ-2E-PLAT

SJ-2E-BLK

SJ-2E-COYE

| |  mm |  mm |  mm | A / B mm | C / D mm |  kg |  |  |  |  |  kg |
|------------|--|--|--|-----------|-----------|--|--|---|---|---|--|
| SJ-2E-BLK | 380 | 1310 | 910 | 190 / 595 | 760 / 865 | 16 | - |  | 230 | 2 | 650 |
| SJ-2E-COYE | | | | | | | - |  | | | |
| SJ-2E-PLAT | 45 | 1215 | 815 | - | - | 8 |  | - | - | - | - |



SJ-2E-COYE

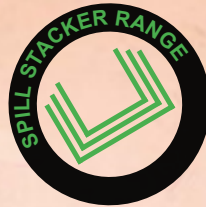

SJ-2E-BLK



SJ-2E-COYE



SJ-2E-COYE

It is the responsibility of the end user to ensure that third party wooden and plastic pallets need to have sufficient strength and be free from defects.

Il est de la responsabilité de l'utilisateur final de s'assurer que dans le cas de l'utilisation de palettes en plastiques ou en bois au-dessus du bac, celles-ci doivent avoir une résistance suffisante et être exemptes de défauts de toute sorte.

Es liegt in der Verantwortung des Endbenutzers sicherzustellen, dass Holz-/Kunststoffpaletten Dritter eine ausreichende Festigkeit aufweisen und mängelfrei sind.

Es la responsabilidad del usuario de asegurarse que en el caso de usar los palés de madera o de plástico encima del cubeto que tienen la resistencia suficiente y que son sin defectos de cualquier tipo.



SJ-110-006

Stackable - space saving, innovative, protected design guarantees ultra-low delivery costs for multiple units • Low height for ease of use (305 mm) • Load weight & hydrostatic tested • Generous storage area (1.8 m²) for four 205 litre oil drums or multiple small containers • Platform with hand inserts and holes for inspection & pump insertion • Storage and transport space are minimized to make the product environmentally friendly and affordable • Compatible with most forklifts and pallet trucks, use extensions when needed • Remove drums / containers and empty spill pallet before moving • Capacity of 236 litres to underside of platform meets European and US legislation • Fully recyclable, chemical resistant, UV-stabilised PE • Unique spill containment sump designed to stack highly efficiently to minimize transport costs to the distributor and the end user.

Emboitable - modèle déposé innovant, économise l'espace et garantit des coûts de transport très bas sur des pièces multiples • Petite hauteur (305 mm) facilitant l'utilisation • Testée pour sa résistance hydrostatique et à la charge • Grande surface de stockage (1.80 m²) pour 4 fûts de 205 litres ou pour plusieurs petits récipients • Caillebotis avec regards d'inspection et ouvertures pour mains et pompes • Minimise l'espace requis pour le stockage et le transport, pour un produit abordable et respectueux de l'environnement • Passage pour fourches de chariots élévateurs ou transpalettes pour déplacement à vide • Retirer les fûts / récipients et vider le bac de rétention avant de le déplacer • Capacité de 236 litres en dessous du caillebotis, en conformité avec les législations Européennes et USA • PE entièrement recyclable, résistant à la plupart des produits chimiques et aux UV • Modèle de bac de rétention unique, conçu pour s'emboîter très efficacement afin de minimiser les coûts de transport du distributeur et de l'utilisateur.



SJ-110-006



SJ-110-006

stapelbar - platzsparendes, innovatives, geschütztes Design garantiert extrem niedrige Versandkosten bei Mehrfachaufträgen • geringe Arbeitshöhe (305 mm) • Belastungsversuche und Auffangvolumentest • Großzügige Stellfläche (1,8 m²) für 4 Fässer à 205 Liter bzw. Kleingebinde • Lochplatte mit Kontrollöffnungen und Aussparungen für Pumpen und Handhabung • umweltfreundlich und erschwinglich durch platzsparende(n) Lagerhaltung/Transport • für die meisten Stapler/Handhubwagen geeignet, ggf. Gabelverlängerungen benutzen • vor Transport Fässer entfernen und Wanne leeren • Auffangvolumen (236 l bis Unterkante Lochplatte) erfüllt europäische und US-Vorschriften • vollständig recycelbares, chemikalienbeständiges, UV-stabiles MDPE • einzigartiges Auffangwannen-Design zum hoch effizienten Stapeln garantiert optimale Frachtkosten für Lieferpartner bzw. den Endverbraucher.

Apilable, ahorra espacio, innovador, diseño protegido garantiza costes de transporte super bajos por unidades múltiples • Altura baja (305 mm) para facilitar el uso • Peso de carga y características hidrostáticas comprobados • Zona amplia de almacenaje (1,8 m²) para 4 bidones de 205 litros o varios recipientes pequeños • Plataforma con acceso para los manos y agujeros para inspección y para la inserción de bombas • Los espacios de almacenamiento y transporte son minimizados para hacer el producto respetuoso del medio ambiente y económico • Compatible con la mayoría de carretillas elevadoras y transpaletas - Usar horquillas prolongadas cuando sea necesario • Descargar los bidones/recipientes y vaciar el cubeto antes de mover • Una capacidad de 236 litros hasta la parte inferior de la plataforma está en línea con las normas vigentes en la CEE y los EE UU • PE 100% reciclable resistente a los rayos UV • Cubeto de retención único diseñado para ser muy apilable para reducir los costes de transporte al distribuidor y los usuarios finales.



SJ-110-006

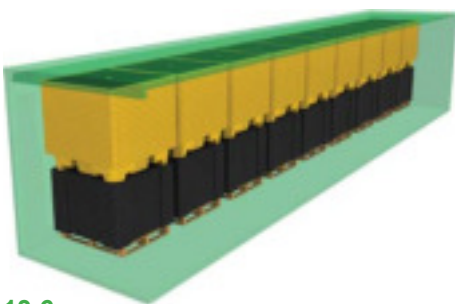

13.6 m
180 units / pièces / Teile / piezas

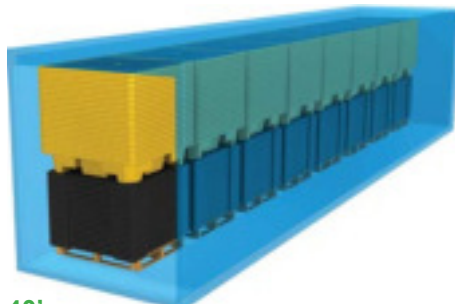

40'
160 units / pièces / Teile / piezas

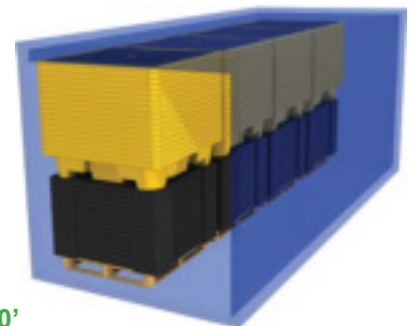

20'
72 units / pièces / Teile / piezas

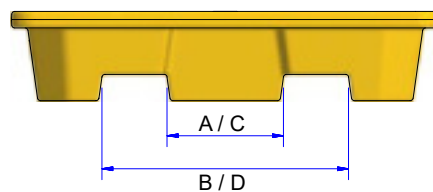

| | mm | mm | mm | A / B mm | C / D mm | kg | | mm | | | | kg |
|------------|-----|------|------|-------------|-------------|----|--|------------------|--|--|--|------|
| SJ-110-006 | 305 | 1460 | 1460 | 400 / 840 | 400 / 840 | 37 | | 1340 x 1340 x 50 | | | | 1250 |
| SJ-110-007 | | | | | | | | | | | | |



SJC2-YE-BK-B-A

SpillShak - Rigid, double walled, chemical resistant & weathertight PE Hardcover to protect Jonesco Spill Pallets • For the storage of chemicals, drum dispensing and hazardous waste collection • Tall headspace easily accommodates rotary pump equipment and conical funnels • Access to both sides - only one side at a time - via two, tough, flexible, ribbed, easy sliding shutters • Available with DIBt approved spill pallets • Once assembled it builds a sturdy compact unit around the Spill Pallet; forkliftable from both sides, whilst empty • Supplied with a stainless steel fixing kit (10 Bolts & 8 screws) as standard • Easy assembly with 13 mm socket and Pozidriv screw driver (Tools not supplied) • 4 recessed external side pockets for bolting the unit to the ground (Bolts not supplied) • Two side panels with 2 storage compartments each (2 compartment covers supplied as standard) • Can be padlocked using a long shackle type - 80 mm vertical clearance recommended.

SpillShak - Un enclos en polyéthylène rigide, en double paroi, résistant aux éléments et à la corrosion chimique, pour protéger les palettes de rétention Jonesco • Pour le stockage et le soutirage de produits chimiques, ou la collecte de déchets dangereux • Bonne hauteur interne permettant d'y loger facilement des pompes rotatives ou entonnoirs coniques • Accès des deux côtés - un côté à la fois - par deux rideaux coulissants côtéés, souples et résistants • Disponible avec palettes de rétention certifiées DIBt • Une fois assemblé, il forme une unité solide et compacte avec la palette de rétention; transportable au chariot élévateur à vide et enfourchable des deux côtés • Fourni avec kit de fixation en inox (10 boulons et 8 vis) • Assemblage facile avec une douille de 13 mm et un tournevis Pozidriv (Outils non fournis) • 4 encoches externes pour boulonner l'unité au sol. (Boulons non fournis) • Deux panneaux latéraux avec 2 compartiments de rangement chacun (2 plaques transparentes fournies) • Peut être verrouillé avec un cadenas en U (U de 80 mm de hauteur recommandé).

SpillShak-witterungsfeste, doppelwandige, chemikalienbeständige PE-Abdeckung für Jonesco-Auffangwannen • Lager- und Abfüllstation für Gefahrstoffe • großer Kopfraum für den problemlosen Einsatz von Elektropumpen und Fasstrichtern • mit zwei leichtgängigen, robusten jedoch flexiblen PE-Jalousien für den beidseitigen Zugriff; kann entweder vorne oder hinten geöffnet werden • für alle Jonesco-Auffangwannen mit DIBt-Zulassung • bildet nach Aufbau eine kompakte, stabile Einheit mit der Auffangwanne; beidseitig unterfahrbar (vor Transport Wanne leeren) • Edelstahl-Befestigungssatz mit Bolzen (10) und Schrauben (8) als Standard • einfache Montage mit Steckschlüssel (13 mm) und Pozidriv Kreuzschlitz-Schraubendreher; nicht im Lieferumfang enthalten • 4 Aussparungen für Bodenverankerung (Bolzen nicht enthalten) • Seitenteile mit je 2 Ablagefächern (2 Klarsichtscheiben als Standard) • mit Vorhängeschloß abschließbar (empfohlene Bügelhöhe: 80 mm).



SpillShak-Depósito para almacenamiento de productos peligrosos sobre los cubetos Jonesco. Cuerpo fuerte con doble pared en polietileno resistente a l'agua y los productos químicos • Para almacenamiento de productos químicos, residuos peligrosos y el trasvase de barriles • Espacio alto para encajar con facilidad bombas rotativas y embudos • Acceso por ambos lados solo uno por uno a través de las persianas correderas flexibles y duraderas • Todos los cubetos Jonesco son de conformidad con las normativas DIBt • Se puede construir un depósito robusto incorporando un cubeto Jonesco para el transporte sin barriles con la mayoría de carretillas elevadoras • Contiene un kit de fijación (10 pernos y 8 tornillos) • Montaje fácil con destornillador de cruz corto y un llave de cubo 13 mm (No contiene herramientas) • 4 puntos de fijación empotrados para atornillar el depósito al suelo • 2 compartimentos de carga al interior (2 visores transparentes de serie) • Se puede cerrar las persianas correderas con una cerradura con grillete. 80 mm de luz libre recomendado.

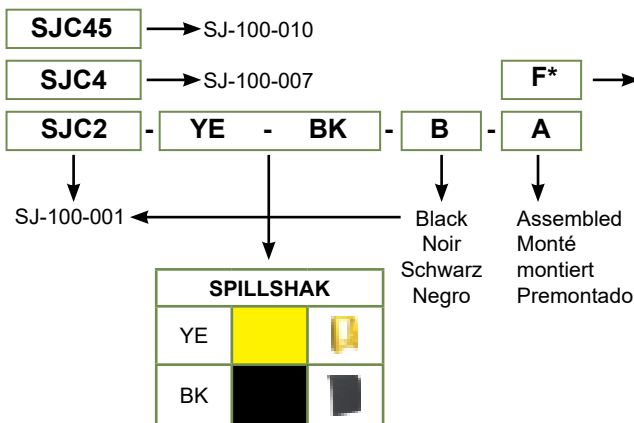

Flat Packed
En kit
Flatpack-Verpackung
Disponible en kit

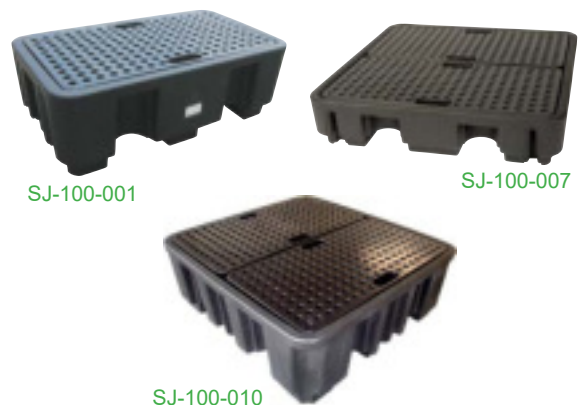

* SJC4 & SJC45 only
 * SJC4 & SJC45 uniquement
 * nur SJC4 & SJC45
 * SJC4 & SJC45 sólo

| | ↑ mm ↓ | ← mm → | ↙ mm ↘ | A x B x C mm | kg | | | | | | |
|------------------------|--------------|--------------|--------------|--------------------|-------|--|--|--|--|-----|---|
| SJC2-YE-BK-B-A | 2110 | 1565 | 995 | 1350 x 1240 x 800 | 101.5 | | | | | 250 | 2 |
| SJC4-YE-BK-B-F | 2110 | 1565 | 1620 | 1510 x 1210 x 1440 | 148 | | | | | 250 | 4 |
| SJC45-YE-BK-B-F | | | | 1310 x 1210 x 1440 | 158 | | | | | 485 | 4 |



SJ-600-001/P + SJ-610-001



— **DRUMKLAM & DRUMKLAM-TRAY** —



SJ-600-001/P

Drum funnel with lid • Compatible with standard 205 litre drums • Large capacity bowl to prevent overflows • Supplied with stainless steel debris filter¹ • Made from 100% recyclable, UV & chemically resistant PE • Hinged lid prevents filling with rainwater & debris when not in use • 250 degree lid opening allowing full access to drainage bowl • Standard Colour: Yellow • Optional extra: Plastic toggle latch.

Entonnoir pour fût avec couvercle • Compatible avec fûts standard de 205 litres • Bol de grande capacité pour prévenir les débordements • Fourni avec filtre à débris en inox¹ • En PE 100% recyclable, résistant aux UV et à la plupart des produits chimiques • Couvercle articulé protégeant des intempéries et des débris lorsqu'il est fermé • Ouverture du couvercle à 250 degrés pour un bon accès au bol de drainage • Couleur standard: Jaune • En option: grenouillère plastique.

Fasstrichter mit Deckel • geeignet für 205-Liter-Fässer • großes Volumen zur Vermeidung von Überfüllung • mit Sieb aus Edelstahl¹ • vollständig recycelbares, chemikalienbeständiges, UV-stabiles PE • Klappdeckel zum Schutz vor Regenwasser und Verunreinigungen • Deckel öffnet 250° für problemfreien Zugang • Standardfarbe: Gelb • Extra: Verschlussbügel aus Kunststoff.

Embudo con tapa • Compatible con bidones estándar de 205 litros • Bol de gran capacidad para evitar derrames • Suministrado con fieltro de residuos de acero inoxidable¹ • Fabricado de PE, 100% reciclable, resistente a los rayos UV y la mayoría de los químicos • Tapa con bisagra evita el llenado con agua de lluvia y escombros cuando no está en uso • Tapa con apertura de 250 grados permite un pleno acceso al bol de drenaje • Color estándar: Amarillo • Extra opcional: Cierre de plástico.



SJ-600-001



SJ-600-001/P



1



1

| | ↑ mm | A mm | B mm | ● mm | ☑ | kg |
|--------------|---------|---------|---------|---------|---|-----|
| SJ-600-001 | 265 | 485 | 440 | 620 | - | 3.8 |
| SJ-600-001/P | | | | | ☑ | |

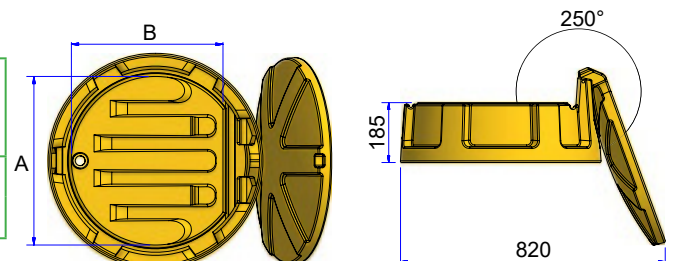



SJ-610-001 + SJ-600-001/P



SJ-610-001



2

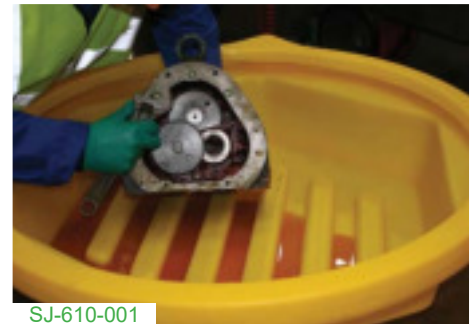





SJ-610-001

DrumKlam-Tray - affordable protection from drips / leaks • Compatible with a single standard 205 litre drums • Hexagonal base for easy stacking, reducing transport and storage costs • Raised ribs allow parts / drums to stand above drained liquids • Smooth finish for easy cleaning • Suitable for indoor/outdoor use • Lightweight • Spout facility for dispensing drained liquids² • Made from 100% recyclable, UV & chemically resistant PE.

DrumKlam: rétention cylindrique pour fût - protection anti-projections/anti-fuites • Compatible avec un fût standard de 205 litres • Base hexagonale pour faciliter le stockage, réduction des coûts de transport et de stockage • Nervures en relief permettant le maintien des pièces/des fûts au-dessus des liquides drainés • Finition lisse pour faciliter le nettoyage • Convient pour une utilisation en intérieur / extérieur • Installation légère • Bec pour déverser les liquides drainés² • En PE 100% recyclable, résistant aux UV et à la plupart des produits chimiques.

DrumKlam Faßschale - erschwinglicher Leckagenschutz • geeignet für Fässer à 205 Liter • Sechseckfuß für problemloses Stapeln & reduzierte Lager-/Transportkosten • gesickte Standfläche, kein Kontakt mit abgetropften Flüssigkeiten • glatte Oberfläche für einfache Reinigung • innen/außen einsetzbar • leicht • Ausgießvorrichtung zum Umfüllen² • vollständig recycelbares, chemikalienbeständiges, UV-stabiles PE.

DrumKlam: Protección económica contra derrames • Compatible con un bidón estándar de 205 litros • Base hexagonal encajable para facilitar el almacenamiento y reducir los costes de transporte • Nervuras elevadas para permitir que el bidón u otros recipientes/piezas están encima de los líquidos drenados • Acabado liso para facilitar su limpieza • Ideal para el uso interior o exterior • Ligero • Boca para verter los líquidos drenados² • Fabricado en PE con estabilizador de UV, 100% reciclable y resistente a la mayoría de los productos químicos.

| |  |  |  |
|------------|---|---|---|
| SJ-610-001 | 86* / 54** |  | 5 |
| SJ-610-002 | |  | |

* Top of bowl / haut du récipient / Schalenrand / Parte superior de la bandeja

** Underside of spout / en-dessous du bac verseur / Unterkante Ausguss / Parte inferior de la boca

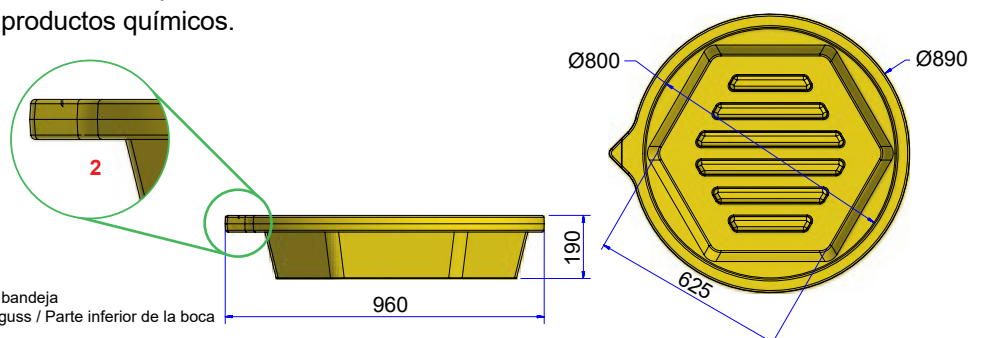



SJ-300-007, WIN-A727 + KIT102

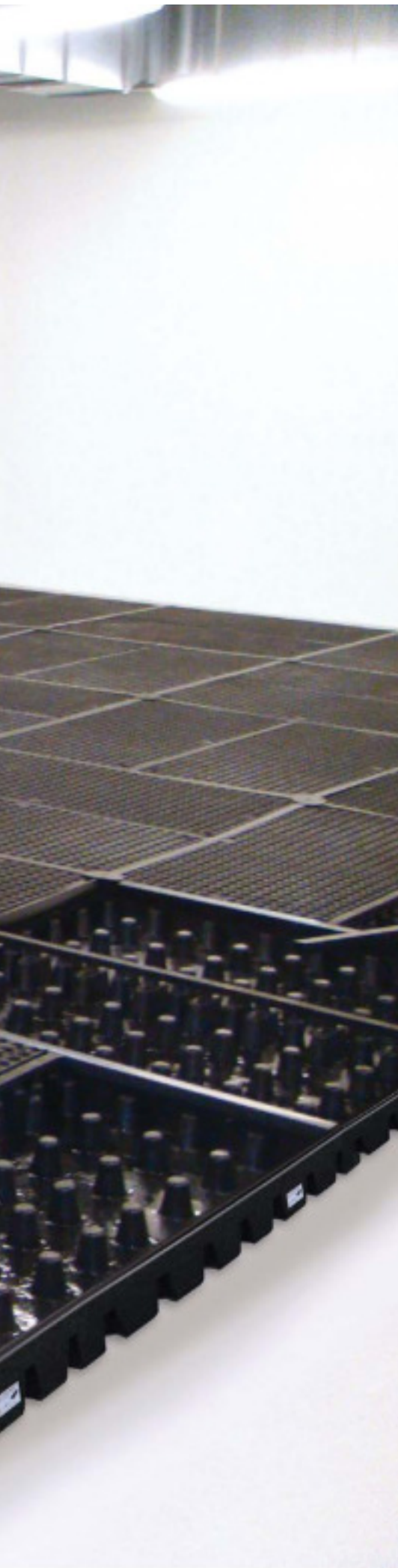

————— **WORKFLOORS** —————

————— **PLATE-FORMES** —————

————— **BODENELEMENTE** —————

————— **SUELO DE RETENCIÓN** —————

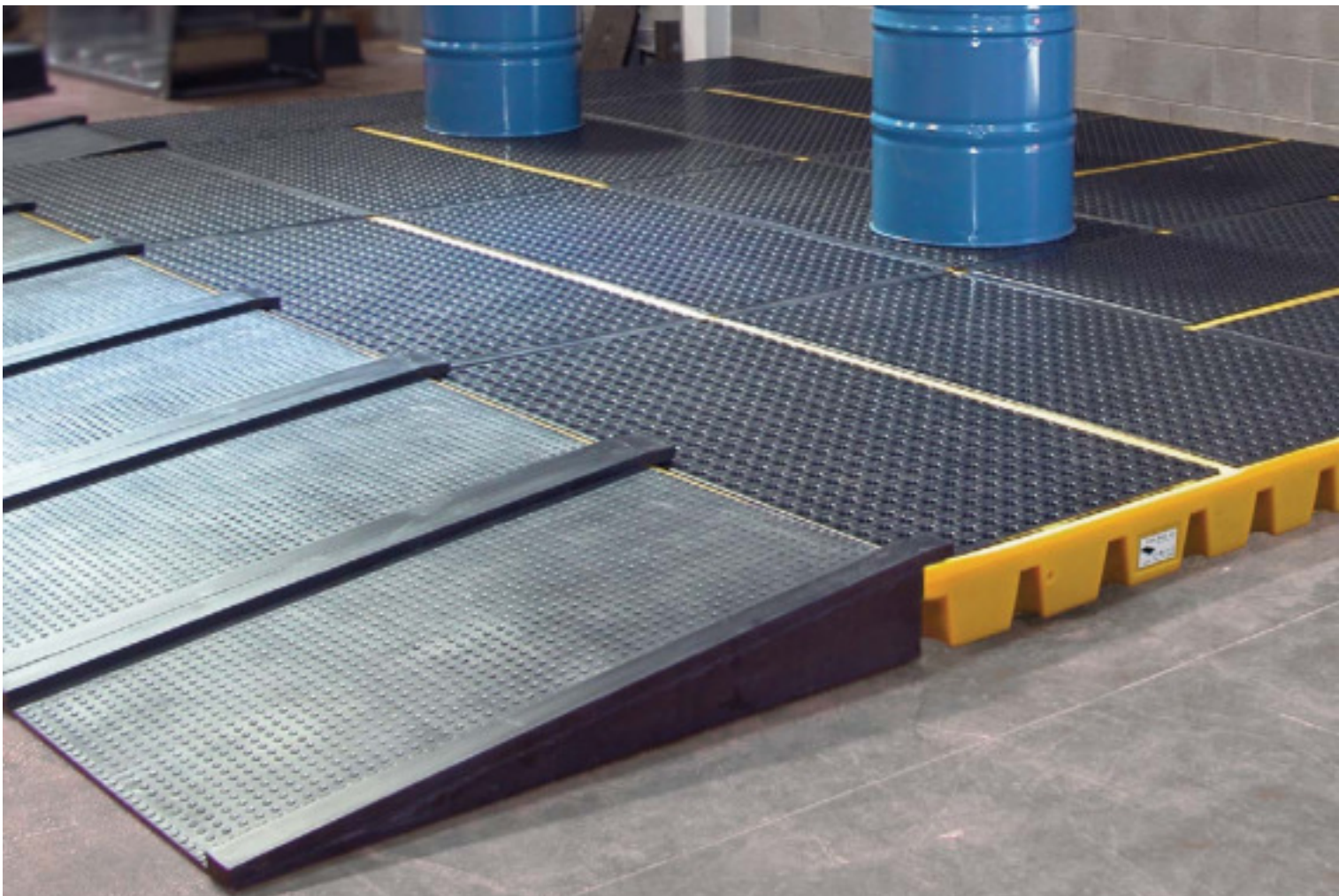

SJ-300-001, SJ-300-006, SJ-300-010, WIN-A727 + WIN-A728

PE workfloors for 2 or 4 drums (4 drum unit complies with UK and most European spill pallet directives) • Fully recyclable, chemical resistant, UV-stabilised PE • Can be used for static spill containment and as liquid dispensing area • Units can be joined together to provide larger workfloors • Joining strips • Strong, removable PE platform • Heavy duty PE access ramp locks onto workflow with integrated locating pins, user friendly gradient for easy loading • Slip resistant texture on ramp and platforms.

Plate-formes PE pour 2 et 4 fûts (l'élément pour 4 fûts est conforme aux directives anglaises et la plupart des directives européennes concernant les palettes de rétention) • PE entièrement recyclable, résistant à la plupart des produits chimiques et aux UV • Peuvent être utilisées dans le cadre d'une rétention statique ainsi que pour le soutirage • Les éléments peuvent être connectés ensemble afin d'obtenir une surface de travail plus importante • Eléments de jonction • Caillebotis en PE très robuste et amovible • La rampe d'accès en PE se connecte dans la plate-forme grâce à des doigts de positionnement • Pente douce pour un chargement facile • Texture antidérapante sur la rampe et le caillebotis.

PE-Bodenelemente für 2/4 Fässer (4 Fass-Element entspricht britischen/meisten europäischen Richtlinien für Auffangwannen) • vollständig recycelbares, chemikalienbeständiges, UV-stabiles MDPE • einsetzbar als Lager-/Abfüllstation • Elemente können zur flächendeckenden Lagerung kombiniert werden • Verbindungselemente • robuste, abnehmbare PE-Lochplatte • stabile PE-Auffahrrampe mit integrierten Haltebolzen zum Andocken an die Lochplatte, geringe Steigung für einfache Beladung der Bodenelemente • rutschsichere Lochplatte und Auffahrrampe.

Suelo de retención bajo y muy duradero con rejilla en PE para 2 o 4 bidones (el suelo para 4 bidones se conforma con la mayoría de las normativas británicas y europeas por los cubetos de retención) • PE 100% reciclable resistente a los rayos UV • Ideal para cargas estáticas, almacenamiento y protección en las operaciones de relleno o trasiego • Se pueden crear grandes superficies de retención adaptadas a sus necesidades • Perfil de unión • Rejilla extraíble robusto en PE • Rampa de acceso sólido en PE que se une a la rejilla y permite un fácil cargamento • La rejilla y la rampa tienen una textura antideslizante.

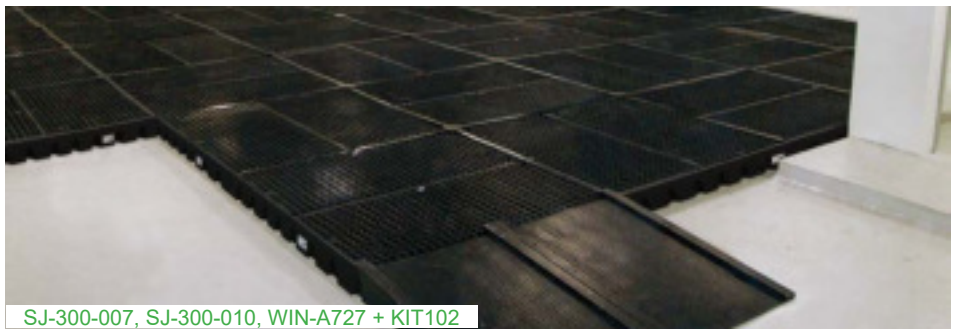

SJ-300-007, SJ-300-010, WIN-A727 + KIT102



SJ-300-001 + SJ-300-010



SJ-300-002 + SJ-300-010



SJ-300-007

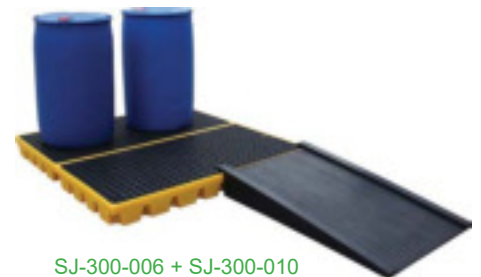

SJ-300-006 + SJ-300-010

Channel Protector / Profilé de liaison /
Verbindungselement / Perfil de unión



Cross Connector / Croisillon de
liaison / Kreuzverbinder / Unión
en cruz

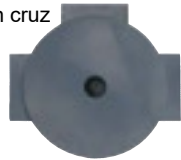

WIN-A727 + WIN-A728 + KIT102

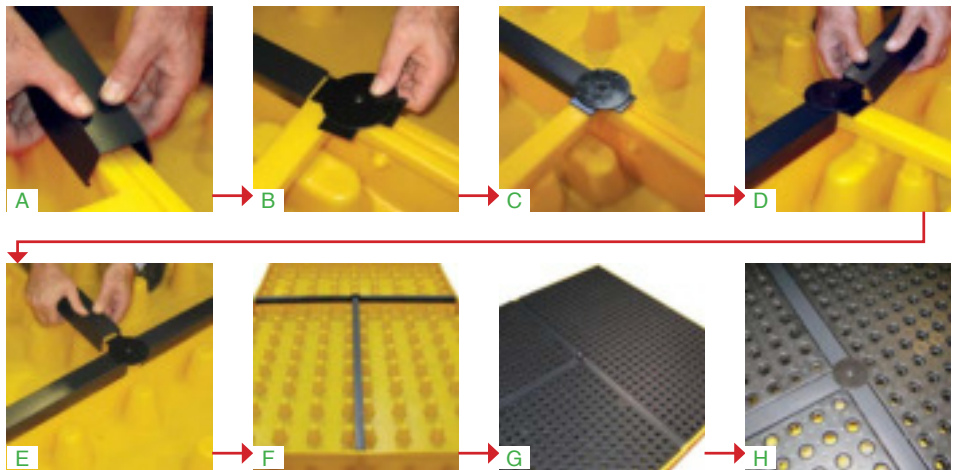

| | ↑ mm | ← mm | ↘ mm | ∅ mm | kg | | | mm | | | | | | kg kg |
|------------|---------|---------|---------|------|------|---|-----------------|----|---|---|---|-----|---|----------|
| SJ-300-001 | 150 | 1600 | 800 | - | 24.5 | - | 755 x 1555 x 60 | | - | - | - | 112 | 2 | 1350 |
| SJ-300-002 | | | | | | | | | - | - | - | | | |
| SJ-300-006 | 150 | 1600 | 1600 | - | 45 | - | 755 x 1555 x 60 | | - | - | - | 232 | 4 | 2700 |
| SJ-300-007 | | | | | | | | | - | - | - | | | |
| SJ-300-010 | 180 | 810 | 1290 | - | 15 | - | - | - | - | - | - | - | - | 500 |

WORKFLOOR CONNECTORS / ELEMENTS DE LIAISON POUR PLATE-FORMES / VERBINDER FÜR BODENELEMENTE / PERFIL DE UNIÓN

| | | | | | | | | | | | | | | |
|----------|----|------|-----|-----|---|---|---|---|---|---|---|---|---|---|
| WIN-A727 | 40 | 1500 | 40 | - | - | | - | - | - | - | - | - | - | - |
| WIN-A728 | | 700 | | | | | - | - | - | - | - | - | - | - |
| KIT102 | - | 150 | 125 | 140 | - | - | - | - | - | - | - | - | - | - |

PVC CONNECTOR KIT / KIT CONNECTEUR PVC / PVC VERBINDER / JUEGO DE CONECTOR EN PVC

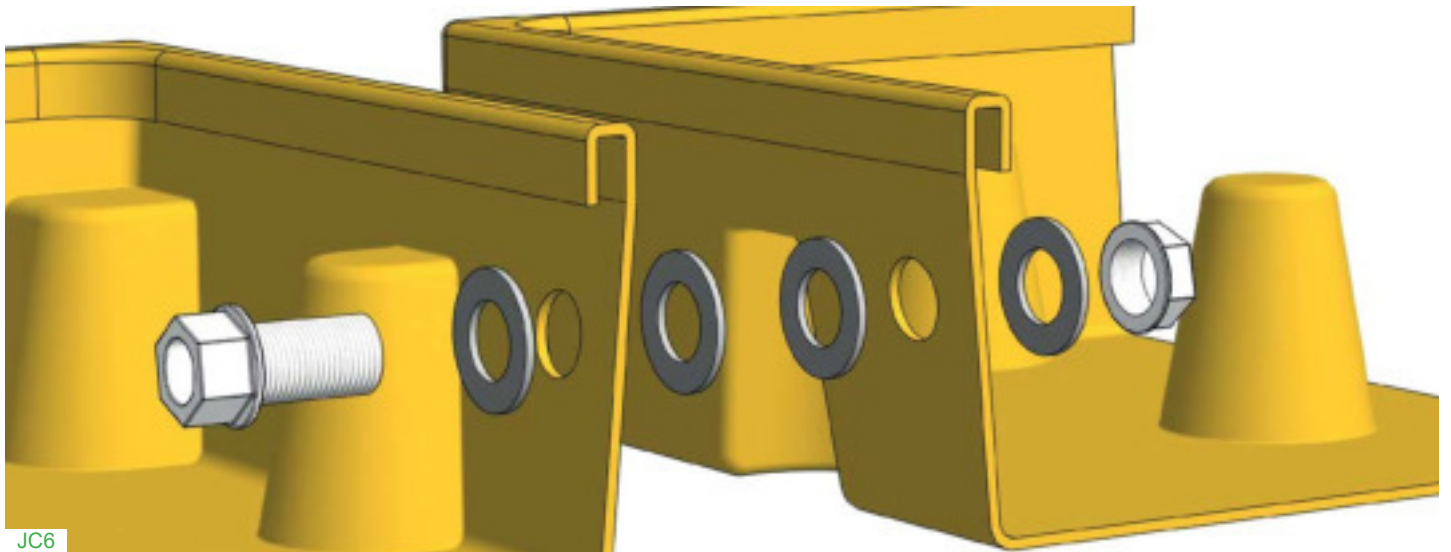

PVC Connector Kit (JC6) for Jonesco Spill Pallets & Workfloors • 1 x ¾" BSP straight connector • 4 x Nitrile rubber (NBR) washers • 1 x ¾" BSP nut • Unsuitable for IBC spill pallets • Not to be used in Europe; please check regulations in your country • The user is responsible for chemical compatibility.

Kit connecteur PVC (JC6) pour palettes de rétention et plateformes Jonesco • 1 x embout mâle ¾" BSP • 4 x joints en caoutchouc nitrile (NBR) • 1 x écrou ¾" BSP • Ne convient pas aux palettes de rétention pour cubitainers • Ne pas utiliser en Europe; Veuillez vérifier la réglementation en vigueur dans votre pays • L'utilisateur est responsable de la compatibilité chimique.

PVC Verbinder (JC6) für Jonesco Auffangwannen & Bodenelemente • 1 x ¾" Whitworth-Rohrgewinde (BSP) • 4 x Nitrilkautschuk-Unterlegscheiben (NBR) • 1 x ¾" Mutter (BSP) • für IBC-Stationen nicht geeignet • In Europa nicht zugelassen; bitte regionale Vorschriften prüfen • Die chemische Kompatibilität obliegt dem Nutzer.

Juego de conector en PVC (JC6) por uso con palets de derrames y suelos de retención de Jonesco • 1 x ¾" conector recto BSP • 4 x Arandelas de goma nitrila (NBR) • 1 x ¾" tuerca (BSP) • Inapropiado por uso con los cubetos de retención IBC • No usar en Europa. Consulte la normativa de su país • El usuario es responsable para la compatibilidad química.

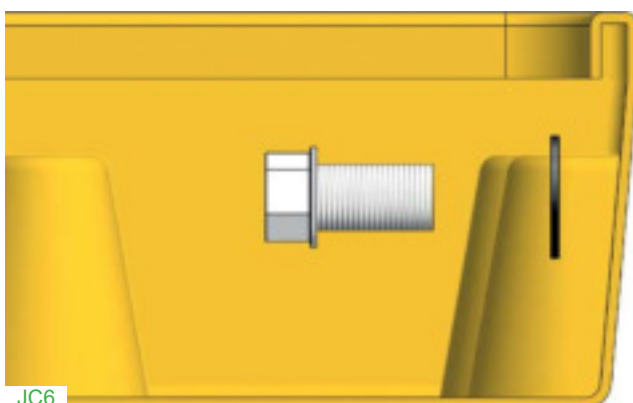
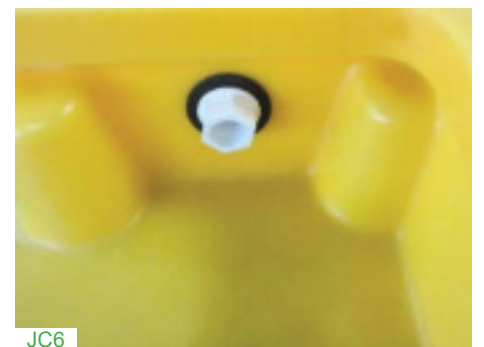
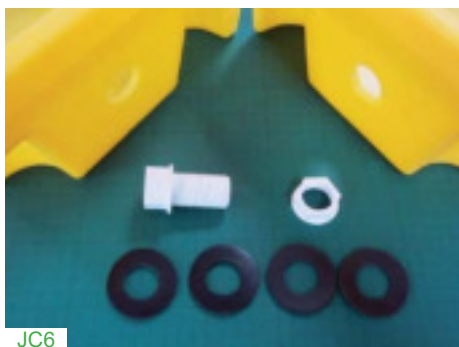

70 mm*



28 mm Ø

* Top of the bund to hole centre (all Jonesco spill pallets) / Du dessus du bac au centre du trou (toutes palettes de rétention Jonesco) / von Oberkante Wanne bis Lochmitte (alle Jonesco-Wannen) / Parte más alta hasta el centro del perforación (todos los palets de derrames de Jonesco).

PVC DRAIN/TAP KIT / KIT ROBINET/DRAIN PVC / PVC FASSHAHN / GRIFO DE DRENAJE EN PVC

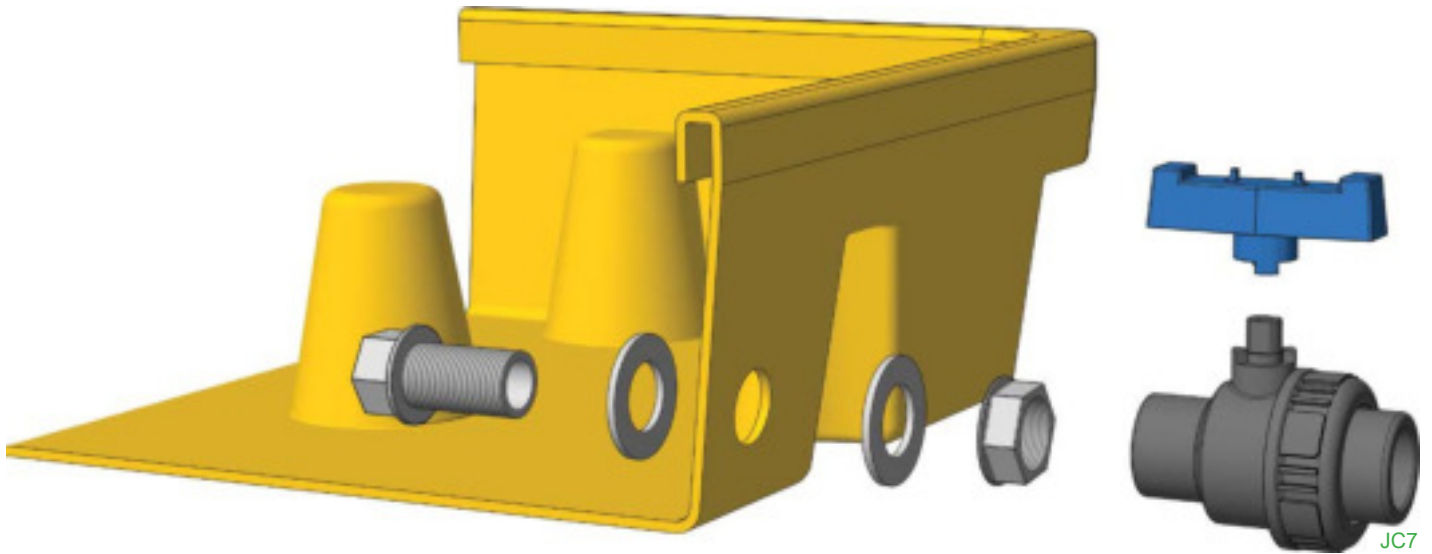

PVC Drain / Tap Kit (JC7) • 1 x Tap valve with female 3/4" BSP • 1 x Removable tap head • 2 x Nitrile rubber (NBR) washers • 1 x 3/4" BSP straight connector • 1 x 3/4" BSP nut • Not to be used in Europe; please check regulations in your country • The user is responsible for chemical compatibility.

Kit robinet/drain PVC (JC7) • 1 x valve robinet femelle 3/4" BSP • 1 x tête de robinet amovible • 2 x joints en caoutchouc nitrile (NBR) • 1 x embout mâle 3/4" BSP • 1 x écrou 3/4" BSP • Ne pas utiliser en Europe ; Veuillez vérifier la réglementation en vigueur dans votre pays • L'utilisateur est responsable de la compatibilité chimique.

PVC Fasshahn (JC7) • 1 x Fasshahn mit 3/4" Innengewinde (BSP) • 1 x abnehmbarer Griff • 2 x Nitrilkautschuk-Unterlegscheiben (NBR) • 1 x 3/4" Whitworth-Rohrgewinde (BSP) • 1 x 3/4" Mutter (BSP) • In Europa nicht zugelassen; bitte regionale Vorschriften prüfen • Die chemische Kompatibilität obliegt dem Nutzer.

Grifo de drenaje en PVC (JC7) • 1 x Válvula del grifo con 3/4" rosca female (BSP) • 1 x Tapa extraíble del grifo • 2 x Arandelas de goma nitrila (NBR) • 1 x 3/4" conector recto BSP • 1 x 3/4" tuerca (BSP) • No usar en Europa. Consulte la normativa de su país • El usuario es responsable para la compatibilidad química.

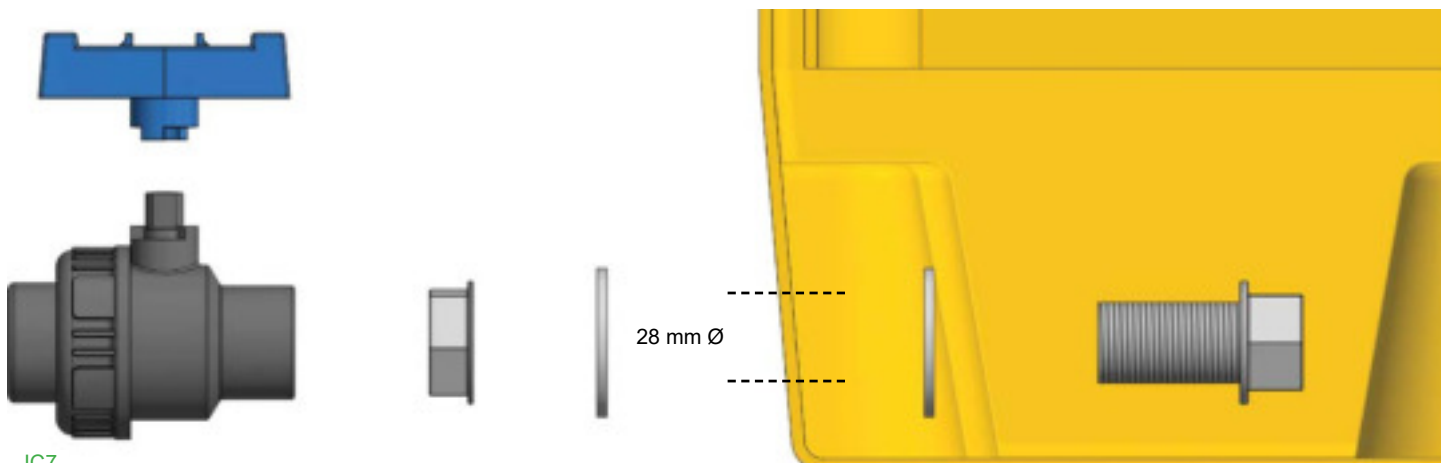





————— **MODULAR RAMPS** —————

————— **RAMPES MODULAIRES** —————

————— **RAMPENMODULE** —————

————— **RAMPAS MODULARES** —————



3

Universal Ramp & block modules for sump and spill storage units of different heights; cost saving system for a multitude of applications • Quick, easy and safe to handle by one person • Fully recyclable, chemical resistant, UV-stabilised PE • Resistant to high and low temperatures • Accommodates most trolley widths • Integrated locking system for added safety • Strong and robust for industrial use • Ergonomic slope angle of 11° • Non-Slip surface • Economic storage / transport • Easy to clean.



7



8



1

Modules universels bloc & rampe pour bacs et unités de stockage en rétention de différentes hauteurs; Système économique permettant une multitude d'applications • Manipulation rapide, simple et sans danger par une personne seule • En PE entièrement recyclable, résistant à la plupart des produits chimiques et aux UV • Résistant à haute et basse température • Convient à la plupart des largeurs de chariots • Système d'encastrement intégré pour une plus grande sécurité • Solide et robuste pour usage industriel • Pente ergonomique de 11° • Surface antidérapante • Stockage/transport économiques • Nettoyage facile.



| | | mm | mm | mm | kg |
|------|--|-----|------|-----|----|
| JR1 | | 150 | 1000 | 750 | 9 |
| JRB1 | | 165 | 795 | 750 | |



5

Universelle, kostensparende Podest & Rampenmodule für eine Vielzahl von Auffangwannen unterschiedlicher Höhen und Anwendungsbereiche • schnelle, einfache und sichere Selbstmontage • vollständig recycelbares, chemikalienbeständiges, UV-stabiles PE • temperaturbeständig • für die gängigsten Fasskarren geeignet • integriertes Führungssystem für zusätzliche Sicherheit • robust für den harten Industrieinsatz • ergonomischer Neigungswinkel von 11° • rutschsicher • leicht zu transportieren/lagern • reinigungsfreundlich.



2



6



9

Módulos universales: rampas y bloques para cubetos de retención y otros productos anti-derrames de alturas diferentes; sistema económica por usos múltiples • Rápido, fácil y seguro a manipular por una persona • PE 100% reciclable resistente a los rayos UV y la mayoría de productos químicos • Resistente a temperaturas altas y bajas • Compatible con la mayoría de los anchos de carritos • Sistema integrado de enclavamiento para más seguridad • Duradero y robusto por uso industrial • Una pendiente ergonómica de 11° permite un fácil cargamento • Superficie antideslizante • Económico para el almacenaje y el transporte • Fácil a limpiar.

| | | | | mm | mm |
|---|------------------|-----|-----|-----|------|
| 1 | SJ-300-001 / 002 | • | - | 150 | 1000 |
| | SJ-300-006 / 007 | • | - | | |
| 2 | SJ-100-060 / 061 | •• | • | 300 | 1750 |
| 3 | SJ-100-006 / 007 | •• | • | | |
| 4 | SJ-110-006 / 007 | •• | • | | |
| 5 | SJC4-YE-BK-B-F | •• | • | 450 | 2500 |
| 6 | SJ-100-001 / 002 | ••• | ••• | | |
| 7 | SJC2-YE-BK-B-A | ••• | ••• | | |
| 8 | SJ-100-010 / 011 | ••• | ••• | | |
| 9 | SJC45-YE-BK-B-F | ••• | ••• | | |



1



SJ-500-003, SJ-510-001 + SJ-510-003, SJ-525-BK-BK, SJ-500-001 + SJ-500-007



IBC STORAGE

STOCKAGE IBC/GRV

IBC-STATIONEN

ALMACENAJE IBC/GRG















SJ-510-001 + SJ-510-003

Stackable – space saving, innovative, protected design guarantees ultra-low delivery costs for multiple units • Low height for ease of use (700 mm) • Spill pallet only to be used with platform and supports in place¹ • Load weight & hydrostatic tested • Generous working area (2.5 m²) for one IBC or multiple small containers • Platform with hand inserts and holes for inspection & pump insertion • Storage and transport space are minimized to make the product environmentally friendly and affordable • Compatible with most forklifts and pallet trucks, use extensions when needed • Remove IBC and empty spill pallet before moving • Capacity of 1180 litres to underside of platform meets European and US legislation • Fully recyclable, chemical resistant, UV-stabilised PE • Unique spill containment sump designed to stack highly efficiently to minimize transport costs to the distributor and the end user • Accommodates Jonesco Dispenser SJ-510-003.



SJ-510-001 + SJ-510-003

| | ↑ mm | ← mm | ↘ mm | A / B mm | C / D mm | kg |  |  mm |  |  |  |  kg / kg |
|------------|---------|---------|---------|-------------|-------------|----|---|--|---|---|---|--|
| SJ-510-001 | 700 | 1680 | 1680 | 180 / 710 | 180 / 710 | 86 |  | 1585 x 1585 x 90 |  |  |  |  |
| SJ-510-002 | | | | | | | | | 1260 | 1 | 2500 | |
| SJ-510-003 | 790 | 640 | 590 | - | - | 9 | - | - |  | 100 | - | - |

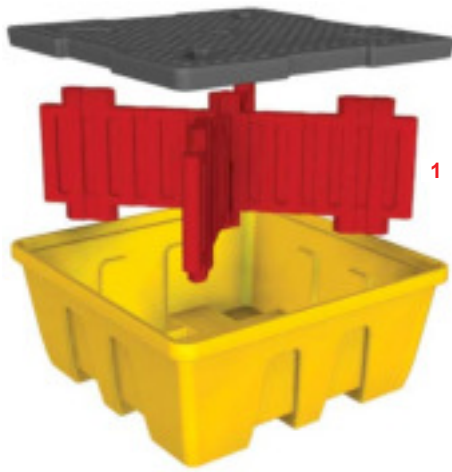

Emboitable – modèle déposé innovant, économise l'espace et garantit des coûts de transport très bas sur des pièces multiples • Bas profil (700 mm) facilitant l'utilisation • Toujours utiliser la palette de rétention avec caillebotis et supports en place¹ • Testée pour sa résistance hydrostatique et à la charge • Ample surface de travail (2.5 m²) pour un IBC/GRV ou plusieurs récipients plus petits • Caillebotis avec regards d'inspection et ouvertures pour mains et pompes • Minimise l'espace requis pour le stockage et le transport, pour un produit abordable et respectueux de l'environnement • Passage pour fourches de chariots élévateurs ou transpalettes pour déplacement à vide • Retirer la cuve IBC et vidanger la palette avant manutention • Capacité de 1180 litres en dessous du caillebotis, en conformité avec les législations Européennes et USA • PE entièrement recyclable, résistant à la plupart des produits chimiques et aux UV • Modèle de bac de rétention unique, conçu pour s'emboîter très efficacement afin de minimiser les coûts de transport du distributeur et de l'utilisateur • Compatible avec le distributeur IBC Jonesco SJ-510-003.



stapelbar – platzsparendes, innovatives, geschütztes Design garantiert extrem niedrige Versandkosten bei Mehrfachaufrträgen • geringe Arbeitshöhe (700 mm) • Auffangwanne nur mit Lochplatte und Stützen benutzen¹ • Belastungsversuche und Auffangvolumentest • großzügige Arbeitsfläche (2.5 m²) für 1 IBC bzw. mehrere Kleingebinde • Lochplatte mit Kontrollöffnungen und Aussparungen für Pumpen und Handhabung • umweltfreundlich und erschwinglich durch platzsparende(n) Lagerhaltung/Transport • für die meisten Stapler/Handhubwagen geeignet, ggf. Gabelverlängerungen benutzen • vor Transport IBC entfernen und Station leeren • Auffangvolumen (1180 l bis Unterkante Lochplatte) erfüllt europäische und US-Vorschriften • vollständig recycelbares, chemikalienbeständiges, UV-stabiles MDPE • einzigartiges Auffangwannen-Design zum hoch effizienten Stapeln garantiert optimale Frachtkosten für Lieferpartner bzw. den Endverbraucher • geeignet für Jonesco IBC-Abfüllvorsatz SJ-510-003.

SJ-510-001



Apilable, ahorro espacio, innovador, diseño protegido – garantiza costes de transporte super bajos por unidades múltiples • Altura baja (700 mm) para facilitar el uso • Usar el cubeto de retención solamente con la plataforma y los soportes en sus lugares¹ • Peso de carga y características hidrostáticas comprobados • Superficie de trabajo muy amplia (2,5 m²) idóneo por un IBC o varios contenedores pequeños • Plataforma con acceso para los manos y agujeros para inspección y para la inserción de bombas • Los espacios de almacenamiento y transporte son minimizados para hacer el producto respetuoso del medio ambiente y económico • Compatible con la mayoría de carretillas elevadoras y transpaletas – usar horquillas prolongadas cuando sea necesario • Retirar el IBC y vaciar el cubeto de retención antes de cambiarlo de sitio • Capacidad de 1.180 litros hasta la parte inferior de la plataforma está en línea con las normas vigentes en la CEE y los EE UU • PE 100% reciclable resistente a los rayos UV • Cubeto de retención único diseñado para ser muy apilable para reducir los costes de transporte al distribuidor y los usuarios finales • Compatible con el Dispensador Jonesco SJ-510-003.

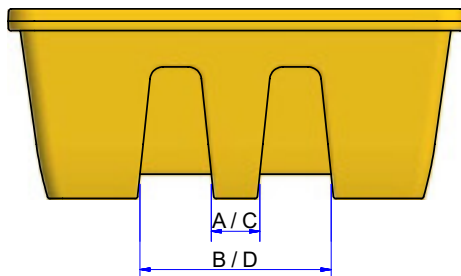

13.6 m
72 units / pièces / Teile / piezas



40'
63 units / pièces / Teile / piezas



20'
27 units / pièces / Teile / piezas

Stackable - space saving, innovative, protected design guarantees ultra-low delivery costs for multiple units • Low height for ease of use (575 mm) • Spill pallet only to be used with platform and supports in place¹ • Load weight & hydrostatic tested • Platform with hand inserts and holes for inspection & pump insertion • Storage and transport space are minimized to make the product environmentally friendly and affordable • Compatible with most forklifts, pallet trucks^A & pallet stacker trucks^B; use extensions when needed • Remove IBCs and empty spill pallet before moving • Capacity of 1165 litres to underside of platform meets European and US legislation • Fully recyclable, chemical resistant, UV-stabilised PE • Unique spill containment sump designed to stack highly efficiently to minimize transport costs to the distributor and the end user • Accommodates Jonesco Dispenser SJ-500-008.

Emboitable - modèle déposé innovant, économise l'espace et garantit des coûts de transport très bas sur des pièces multiples • Petite hauteur (575 mm) facilitant l'utilisation • Toujours utiliser la palette de rétention avec caillebotis et supports en place¹ • Testée pour sa résistance hydrostatique et à la charge • Caillebotis avec regards d'inspection et ouvertures pour mains et pompes • Minimise l'espace requis pour le stockage et le transport, pour un produit abordable et respectueux de l'environnement • Passage pour fourches de chariots élévateurs, transpalettes^A et gerbeurs pour déplacement à vide^B • Retirer les cuves IBC et vidanger la palette avant manutention • Capacité de 1165 litres en dessous du caillebotis, en conformité avec les législations Européennes et USA • PE entièrement recyclable, résistant à la plupart des produits chimiques et aux UV • Modèle de bac de rétention unique, conçu pour s'emboîter très efficacement afin de minimiser les coûts de transport du distributeur et de l'utilisateur • Compatible avec le distributeur IBC Jonesco SJ-500-008.

stapelbar - platzsparendes, innovatives, geschütztes Design garantiert extrem niedrige Versandkosten bei Mehrfachaufträgen • geringe Arbeitshöhe (575 mm) • Auffangwanne nur mit Lochplatte und Stützen benutzen¹ • Belastungsversuche und Auffangvolumentest • Lochplatte mit Kontrollöffnungen und Aussparungen für Pumpen und Handhabung • für die meisten Stapler, Handhub-^A und Hochhubwagen^B geeignet, ggf. Gabelverlängerungen benutzen • umweltfreundlich und erschwinglich durch platzsparende(n) Lagerhaltung/Transport • vor Transport die IBC entfernen und Station leeren • Auffangvolumen (1165 l bis Unterkante Lochplatte) erfüllt europäische und US-Vorschriften • vollständig recycelbares, chemikalienbeständiges, UV-stabiles MDPE • einzigartiges Auffangwannen-Design zum hoch effizienten Stapeln garantiert optimale Frachtkosten für Lieferpartner bzw. den Endverbraucher • geeignet für Jonesco IBC-Abfüllvorsatz SJ-500-008.

Apilable, ahorra espacio, innovador, diseño protegido garantiza costes de transporte super bajos por unidades múltiples • Altura baja (575 mm) para facilitar el uso • Usar el cubeto de retención solamente con la plataforma y los soportes en sus lugares¹ • Peso de carga y características hidrostáticas comprobados • Plataforma con acceso para los manos y agujeros para inspección y para la inserción de bombas • Los espacios de almacenamiento y transporte son minimizados para hacer el producto respetuoso del medio ambiente y económico • Compatible con la mayoría de carretillas elevadoras, transpaletas^A y transpaletas elevadoras^B - Usar horquillas prolongadas cuando sea necesario • Retirar los IBC/GRG's y vaciar el cubeto de retención antes de cambiarlo de sitio • Una capacidad de 1165 litros hasta la parte inferior de la plataforma está en línea con las normas vigentes en la CEE y los EE UU • PE 100% reciclable resistente a los rayos UV • Cubeto de retención único diseñado para ser muy apilable para reducir los costes de transporte al distribuidor y los usuarios finales • Compatible con el Dispensador Jonesco SJ-500-008.

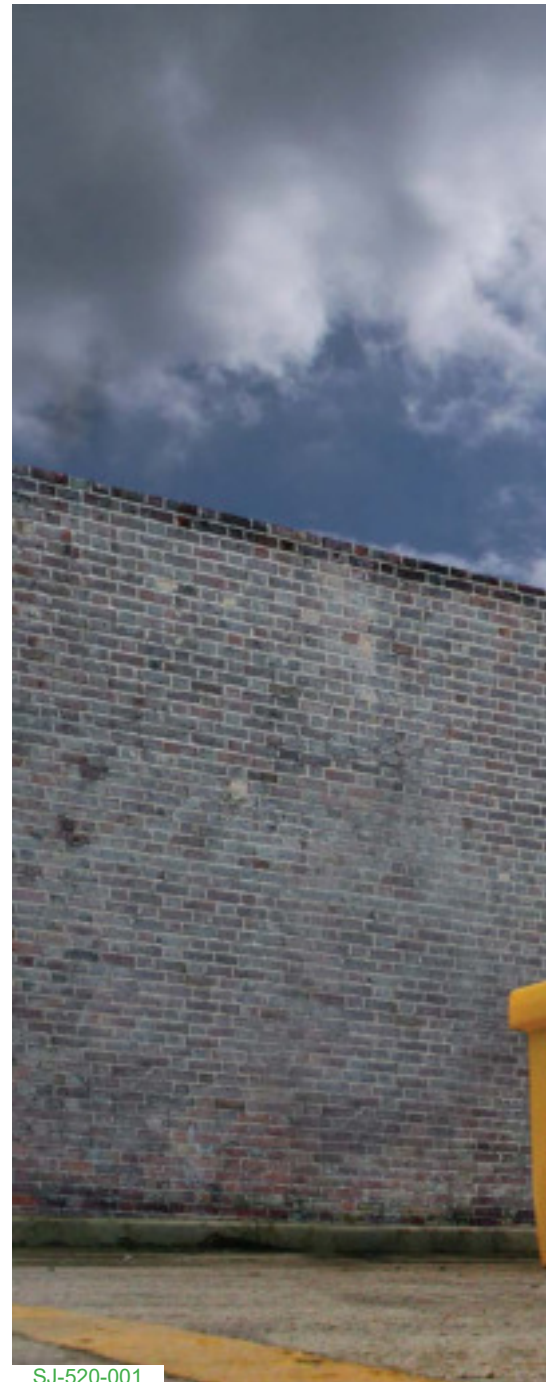

SJ-520-001

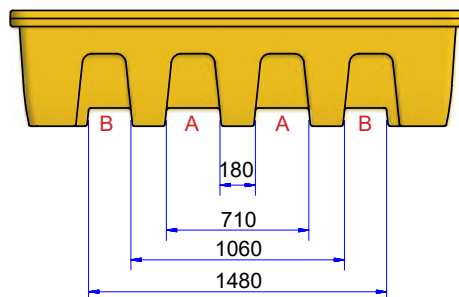
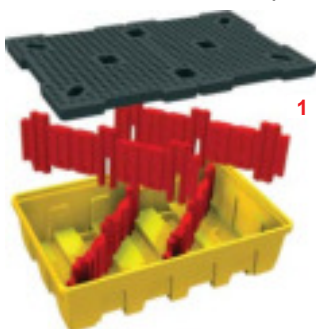

SJ-520-001 + SJ-500-008

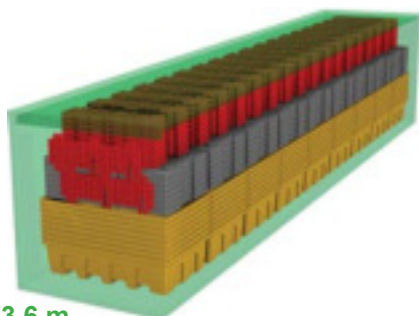



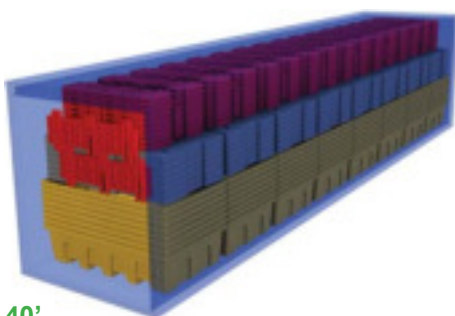



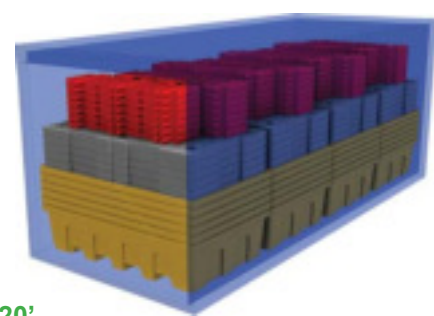





13.6 m
72 units / pièces / Teile / piezas



40'
64 units / pièces / Teile / piezas



20'
24 units / pièces / Teile / piezas

| |  mm |  mm |  mm |  |  |  mm |  |  |  |  |
|------------|--|--|--|---|---|--|---|---|---|---|
| SJ-520-001 | 575 | 2260 | 1465 | 116 | 1365 x 1080 x 90 |  |  | 1200 | 2 | 3000 |
| SJ-520-002 | | | | | | | | | | |
| SJ-500-008 | 665 | 640 | 590 | 8 | - | - |  | 100 | - | - |



SJ-500-001

Single & Double IBC pallets • Single IBC spill pallet can be used with or without platform • Fully recyclable, chemical resistant, UV-stabilised PE • Platform with hand inserts and holes for inspection & pump insertion • Capacity meets/exceeds European, UK and US regulations • Central support always to be used when platform(s) in place¹ • Easy to maintain and clean • Compatible with most forklifts and pallet trucks, use extensions when needed • Remove IBC and empty spill pallet before moving • Solid construction • Ergonomic design • Accommodates Jonesco Dispenser SJ-500-007/008.

Palettes IBC simple et double • La palette de rétention pour cuve 1000 litres simple peut être utilisée avec ou sans caillebotis • PE entièrement recyclable, résistant à la plupart des produits chimiques et aux UV • Caillebotis avec regards d'inspection et ouvertures pour mains et pompes • Capacité conforme ou supérieure aux réglementations Européennes, GB & US • Support central à n'utiliser qu'avec le caillebotis en place¹ • Facile à nettoyer et à entretenir • Passage pour fourches de chariots élévateurs ou transpalettes pour déplacement à vide • Retirer la cuve IBC et vidanger la palette avant manutention • Structure robuste • Design ergonomique • Compatible avec le distributeur IBC Jonesco SJ-500-007/008.



SJ-500-002



SJ-500-005



SJ-500-001 + SJ-500-007

Einfach-/Doppelstationen • Einfachstation kann mit/ohne Lochplatte benutzt werden • vollständig recycelbares, chemikalienbeständiges, UV-stabiles MDPE • Lochplatte mit Kontrollöffnungen und Aussparungen für Pumpen und Handhabung • Auffangvolumen erfüllt/übertrifft europäische, britische und US-Vorschriften • Lochplatten nur mit Mittelstützen benutzen¹ • leichte Handhabung, wartungsfreundlich • für die meisten Stapler/Handhubwagen geeignet, ggf. Gabelverlängerungen benutzen • vor Transport IBC entfernen und Station leeren • stabil • ergonomisches Design • geeignet für Jonesco IBC-Abfüllvorsatz SJ-500-007/008.

Cubetos de retención para un o dos contenedores IBC • Cubetos de retención para 1 cubicontenedor. Se puede utilizar con o sin plataforma • PE 100% reciclable resistente a los rayos UV • Plataforma con acceso para los manos y agujeros para inspección y para la inserción de bombas • Capacidad en línea o por encima de las normas Europeas, Británicas y Americanas • Utilice la rejilla con el soporte central en cada caso¹ • Fáciles de limpiar gracias a la rejilla desmontable • Compatible con la mayoría de carretillas elevadoras y transpaletas – usar horquillas prolongadas cuando sea necesario • Retirar el IBC y vaciar el cubeto de retención antes de cambiarlo de sitio • Diseño duradero, moderno y práctico • Compatible con el Dispensador Jonesco SJ-500-007/008.



SJ-500-003 + SJ-500-008









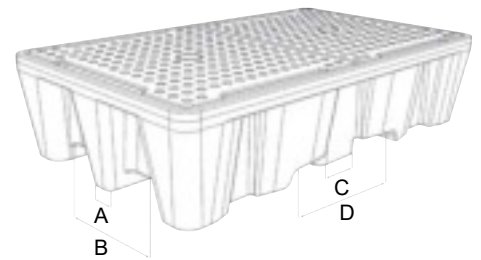













SJ-500-004



SJ-500-004



| |  mm |  mm |  mm | A / B mm | C / D mm |  kg |  |  mm |  |  |  |  kg / kg |
|------------|--|--|--|-----------|-----------|--|---|---|---|---|---|---|
| SJ-500-001 | 1000 | 1450 | 1450 | 160 / 665 | - | 95 |  | 1340 x 1340 x 50 |  | 1120 | 1 | 2000 |
| SJ-500-002 | | | | | | | | |  | | | |
| SJ-500-003 | 575 | 2450 | 1450 | 175 / 825 | 335 / 820 | 119 |  | 1340 x 1340 x 50 |  | 1130 | 2 | 3000 |
| SJ-500-004 | | | | | | | | |  | | | |
| SJ-500-005 | 1000 | 1450 | 1450 | 160 / 665 | - | 74 | - | - |  | 1120 | 1 | 2000 |
| SJ-500-006 | | | | | | | - | - |  | | | |
| SJ-500-007 | 1065 | 640 | 59 | - | - | 13 | - | - |  | 100 | - | - |
| SJ-500-008 | 665 | | | - | - | - | - | - | - |  | | |



Platformless Double IBC Spill Pallet • Low height for ease of use (575 mm) • Load weight & hydrostatic tested • When loaded there are sufficient viewing gaps for inspection & pump insertion • Compatible with most forklifts^A & pallet stacker trucks^B; use extensions when needed • Not compatible with pallet trucks • Remove IBCs and empty spill pallet before moving • Capacity of 1122 litres to the top of the support surface meets European and US legislation • Fully recyclable, chemical resistant, UV-stabilised PE • Accommodates 2 x wooden pallets (1200 x 1000 mm) instead of IBC's • 32 mm drop onto support surface • Bund can be fork-lifted or pallet stacker lifted whilst stacked • Accommodates Jonesco Dispenser SJ-500-008.

Bac de rétention pour 2 cuves sans caillebotis • Petite hauteur (575 mm) facilitant l'utilisation • Testée pour sa résistance hydrostatique et à la charge • Quand la cuve est en place, il y a suffisamment d'espace pour faciliter l'inspection et l'insertion de la pompe • Passage pour fourches de chariots élévateurs^A et gerbeurs^B pour déplacement à vide • Non-compatible avec des palettes • Retirer les cuves IBC et vidanger la palette avant manutention • Capacité de 1122 litres en accord avec la législation européenne et USA • PE entièrement recyclable, résistant à la plupart des produits chimiques et aux UV • Peut recevoir 2 palettes bois 1200 x 1000 mm à la place de cuves • 32 mm entre les supports intérieurs et le haut du bac • Peut être manipulé par chariot élévateur ou transpalette lorsque empilé • Compatible avec le distributeur IBC Jonesco SJ-500-008.

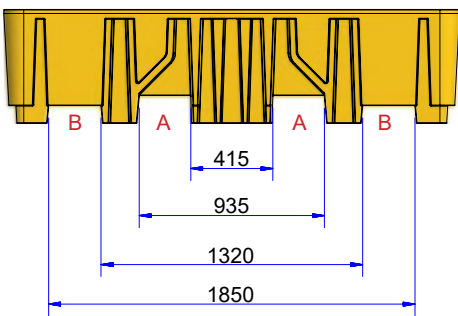

IBC-Doppelstation ohne Lochplatte • komfortable Arbeitshöhe von 575 mm • Belastungs- und hydrostatische Versuche • bei Beladung angemessene Sichtlücken für Inspektion und Pumpeneinsatz • für die meisten Stapler^A/Hochhubwagen^B geeignet, ggf. Gabelverlängerungen benutzen • für Handhubwagen nicht geeignet • vor Transport die IBC entfernen und Station leeren • Auffangvolumen (1122 l bis Oberkante Stellflächen) erfüllt europäische und US-Vorschriften • vollständig recycelbares, chemikalienbeständiges, UV-stabiles MDPE • kann 2 Holzpaletten (1200 x 1000 mm) anstatt IBC aufnehmen • Abstand Oberkante Wanne - Stellfläche: 32 mm • für den Transport mit Stapler/Hochhubwagen im gestapelten Zustand konzipiert • geeignet für Jonesco IBC-Abfüllvorsatz SJ-500-008.

| | mm | mm | mm | kg | | | | kg |
|-------------------|-----|------|------|----|--|------|---|------|
| SJ-545-YE | 575 | 2300 | 1360 | 75 | | 1238 | 2 | 3000 |
| SJ-545-BLK | | | | | | | | |
| SJ-500-008 | 665 | 640 | 590 | 8 | | 100 | - | - |

Cubeto de retención para un o dos cotenedores sin plataforma • Altura baja (575 mm) para facilitar el uso • Peso de carga y características hidrostáticas comprobados • Cuando está cargado habría espacios para inspección y para la inserción de bombas • Compatible con la mayoría de carretillas elevadoras^A y transpaletas elevadoras^B - Usar horquillas prolongadas cuando sea necesario • No es compatible con las transpaletas • Retirar los IBC/GRG's y vaciar el cubeto de retención antes de cambiarlo de sitio • Capacidad de 1122 litros hasta la superficie alta de la plataforma en línea de las normas Europeas y Americanas • PE 100% reciclable resistente a los rayos UV • Se puede utilizar 2 paletas de madera (1200 x 1000 mm) para al almacenaje de otros envases • Altura de los soportes diseñado para sujetar las paletas y contenedores IBC en lugar • Posible de cambiar de sitio con carretillas elevadoras quando cargado • Compatible con el Dispensador Jonesco SJ-500-008.



SJ-545-YE



SJ-545-YE



SJ-520-095

Only for use in bunded areas • Low height for ease of use (570 mm) • Compatible with most forklifts, pallet trucks^A & pallet stacker trucks^B; use extensions when needed • Remove IBCs before moving • Fully recyclable, chemical resistant, UV-stabilised PE.

À utiliser uniquement dans les zones prévues à cet effet • Petite hauteur (570 mm) facilitant l'utilisation • Passage pour fourches de chariots élévateurs, transpalettes^A et gerbeurs^B pour déplacement à vide • Retirer les cuves IBC avant manutention • PE entièrement recyclable, résistant à la plupart des produits chimiques et aux UV.









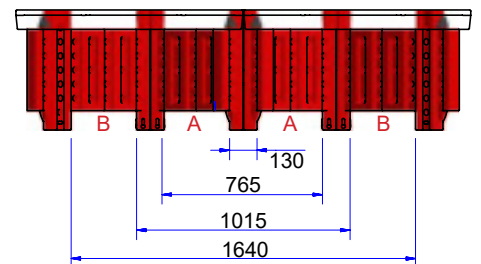

Nur für Auffangsysteme • geringe Arbeitshöhe (570 mm) • Stapler, Handhub-^A und Hochhubwagen^B geeignet, ggf. Gabelverlängerungen benutzen • vor Transport die IBC entfernen • vollständig recycelbares, chemikalienbeständiges, UV-stabiles MDPE.

Por uso únicamente en zonas de contención de derrames • Altura baja (570 mm) para facilitar el uso • Compatible con la mayoría de carretillas elevadoras, transpaletas^A y transpaletas elevadoras^B - Usar horquillas prolongadas cuando sea necesario • Retirar los IBC/GRG's antes de cambiarlo de sitio • PE 100% reciclable resistente a los rayos UV.



SJ-520-095



| |  mm |  mm |  mm |  kg |  |  mm |  |  |  kg |
|-------------------|--|--|--|--|---|---|---|---|--|
| SJ-520-095 | 570 | 2165 | 1365 | 86 |  | 1365 x 1080 x 90 |  | 2 | 3000 |

IBC Spill Pallet with large integrated Dispensing area • Fully recyclable, chemical resistant, UV-stabilised PE • Platform with hand inserts and holes for inspection & pump insertion • Central support always to be used when platform in place¹ • Can be used without platform • Raised dispensing area with 10 litre mini sump • Capacity meets/exceeds European, UK and US regulations • Lower sump for ideal working height • Easy to maintain and clean • Compatible with most forklifts and pallet trucks, use extensions when needed • Remove IBC and empty spill pallet before moving • Solid construction • Ergonomic design.



Bac pour citerne 1000 litres avec poste de soutirage intégré • PE entièrement

SJ-525-B-YE

recyclable, résistant à la plupart des produits chimiques et aux UV • Caillebotis avec regards d'inspection et ouvertures pour mains et pompes • Support central à n'utiliser qu'avec le caillebotis en place¹ • Peut être utilisée sans caillebotis • Marche de propreté dans la zone de soutirage avec mini rétention de 10 l autour • Capacité conforme ou supérieure aux réglementations Européennes, GB & US • Bac bas profil pour une hauteur de travail idéale • Facile à nettoyer et à entretenir • Passage pour fourches de chariots élévateurs ou transpalettes pour déplacement à vide • Retirer la cuve IBC et vidanger la palette avant manutention • Structure robuste • Design ergonomique.

IBC-Station mit integriertem Abfüllbereich • vollständig recycelbares, chemikalienbeständiges, UV-stabiles MDPE • Lochplatte mit Kontrollöffnungen und Aussparungen für Pumpen und Handhabung • Lochplatte nur mit Mittelstütze benutzen¹ • kann mit/ohne Lochplatte benutzt werden • erhöhter Abfüllbereich mit 10 Liter Miniwanne • Auffangvolumen erfüllt/übertrifft europäische, britische und US-Vorschriften • niedrige Wanne für optimale Arbeitshöhe • leichte Handhabung, wartungsfreundlich • für die meisten Stapler/Handhubwagen geeignet, ggf. Gabelverlängerungen benutzen • vor Transport IBC entfernen und Station leeren • stabil • ergonomisches Design.

Cubetos de retención para IBC con una gran superficie de trasiego integrada • PE 100% reciclable resistente a los rayos UV • Plataforma con acceso para los manos y agujeros para inspección y para la inserción de bombas • Utilice la rejilla con el soporte central en cada caso¹ • Se puede utilizar sin plataforma • Superficie de trasiego elevada con dispensador con capacidad mínima de 10 litros • Capacidad en línea o por encima de las normas Europeas, Británicas y Americanas • Fáciles de utilizar gracias a su escasa altura • Fáciles de limpiar gracias a la rejilla desmontable • Compatible con la mayoría de carretillas elevadoras y transpaletas – usar horquillas prolongadas cuando sea necesario • Retirar el IBC y vaciar el cubeto de retención antes de cambiarlo de sitio • Diseño duradero, moderno y práctico.



SJ-525-BK-YE

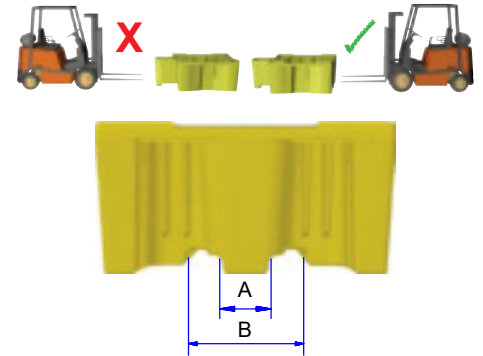

| | ↑ mm | ← mm | ↘ mm | A / B mm | kg | | | | | | kg kg |
|---------------------|---------|---------|---------|-------------|-----|---|---|--|------|---|----------|
| SJ-525-BK-YE | 750 | 2000 | 1490 | 230 / 670 | 112 | | | | 1120 | 1 | 2000 |
| SJ-525-BK-BK | | | | | | | | | | | |
| SJ-525-B-YE | 750 | 2000 | 1490 | 230 / 670 | 91 | - | - | | 1120 | 1 | 2000 |
| SJ-525-B-BK | | | | | | - | - | | | | |

IBC DISPENSER / DISTRIBUTEUR IBC / IBC ABFÜLLVORSATZ / ESTACIÓN DE LLENADO PARA IBC



SJ-500-007



SJ-500-008



SJ-510-003

Fully recyclable, chemical resistant, UV-stabilised PE • Suitable for all Jonesco IBC spill pallets • Overflows back into IBC spill pallet¹ • Easy to clean • Ergonomic design • Solid construction • Must be used with base for single IBC spill pallets.

PE entièrement recyclable, résistant à la plupart des produits chimiques et aux UV • S'adapte à toutes les palettes IBC JONESCO • Le trop-plein du soutirage s'écoule dans la palette de rétention¹ • Facile à nettoyer • Design ergonomique • Structure robuste • Doit être utilisé avec la rehausse pour les palettes IBC 1 cubitainer.

vollständig recycelbares, chemikalienbeständiges, UV-stabiles MDPE • geeignet für alle Jonesco IBC-Stationen • mit Überlauf in die IBC-Abfüllstation¹ • wartungsfreundlich • ergonomisches Design • stabil • für Einfachstation nur mit Fuß geeignet.

PE 100% reciclable resistente a los rayos UV • Compatible con todos los cubetos de retención para IBC Jonesco • Los líquidos refluyen en el cubeto cubicontenedor¹ • Fácil de limpiar • Diseño duradero • Moderno y práctico • Para usar sólo con el cubeto de retención IBC simple.

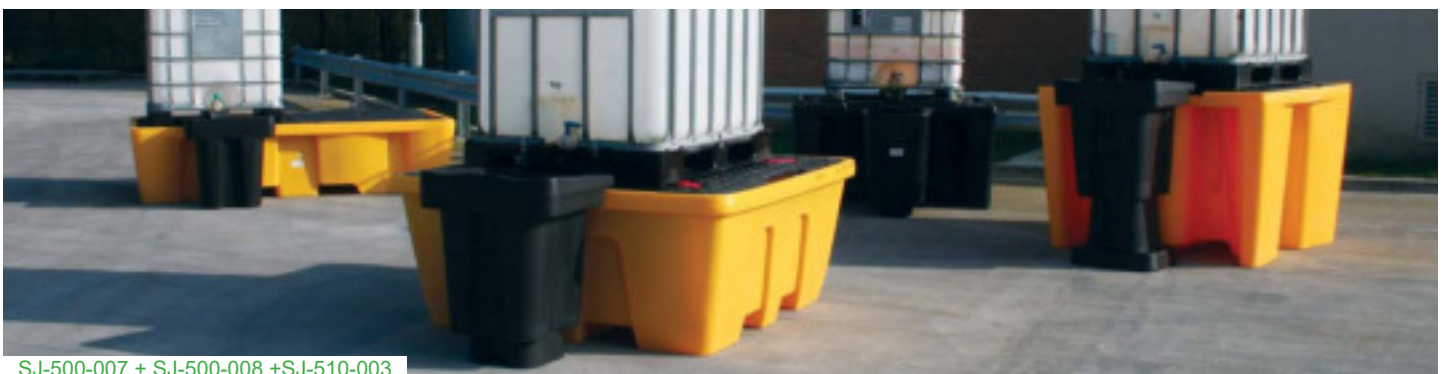

SJ-500-007 + SJ-500-008 + SJ-510-003

| | ↑ mm | ← mm | ↙ mm | | | | |
|-------------------|---------|---------|---------|----|--|-----|--|
| SJ-500-007 | 1065 | 640 | 590 | 13 | | 100 | SJ-500-001/002/005/006 |
| SJ-500-008 | 665 | | | 8 | | | SJ-500-003/004, SJ-520-001/002, SJ-545-YE/BLK, SJ-545-YE/BLK |
| SJ-510-003 | 790 | | | 9 | | | SJ-510-001/002 |

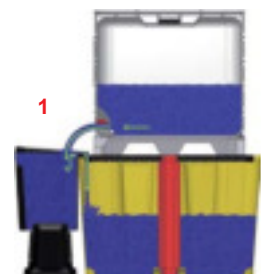



SJ-400-001



————— **DRUM TROLLEY** —————

————— **CHARIOT SUPPORT DE FUTS** —————

————— **FASSKARRE** —————

————— **CARRITO PARA BIDONES** —————

DRUMKART



Easy to handle due to well balanced design • Made from PE - 100% recyclable • Sump capacity 250 litres • Ideal as a mobile dispensing unit and sump • Easy to clean, liquid drains to the front • Double walled construction for optimum strength and security against leaks • Rubber wheels as standard¹ • Barrel secured with ratchet strap² • Large ribbed dispensing area, ideal for containers to sit above minor spills³ • Sturdy handles⁴ • Vertical spill containment of up to 3 litres⁵ • Castors with rotation and swivel brake⁶ • The safety support locks into place for easy vertical loading and storage⁷ • 2-foot hole positions for comfortable pull down and handling⁸.

Design équilibré facilitant la manutention • 100% PE • 100% recyclable • Capacité 250 litres • Distributeur mobile avec vidange facilitée • Nettoyage facile, le liquide reflue vers l'avant • Fabrication double paroi, assurant une solidité maximale et une sécurité contre les fuites • roues en caoutchouc, livrées de série¹ • 1 sangle de sécurité pour maintenir le fût² • Zone de distribution spacieuse et nervurée, sans risque de polluer le fût, même en cas de fuites mineures³ • Poignées robustes⁴ • En position verticale, a une capacité de rétention de 3 litres⁵ • Livré avec roues pivotantes et frein de roue⁶ • Béquille de sécurité permettant un chargement vertical et un stockage facilités⁷ • 2 appuis pour le pied afin de faciliter la mise à l'horizontale et la manutention⁸.







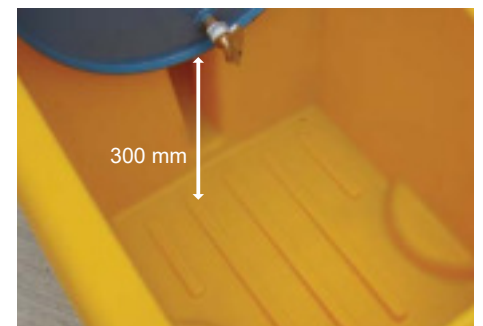





leichte Handhabung durch symmetrisches Design • aus PE - 100%ig recycelbar • Auffangvolumen 250 Liter • ideal als mobile Abfüllstation und Wanne • wartungsfreundlich, Flüssigkeit läuft in Frontbereich • doppelwandige Konstruktion für optimale Festigkeit/ Sicherheit gegen Leckagen • Vollgummiräder als Standard¹ • mit Spanngurt zur Faßsicherung² • großer Abfüllbereich mit gesickter Oberfläche, kein Kontakt bei kleineren Leckagen³ • robuste Handgriffe⁴ • Auffangvolumen in senkrechter Position: 3 Liter⁵ • Lenkrollen mit Totalfeststeller⁶ • mit einrastbarer Sicherheitsstütze für problemlose senkrechte Faßaufnahme/-lagerung⁷ • 2 Fußausparungen erleichtern das Kippen/Handling⁸.

Fácil a manipular gracias a la estructura simétrica • Fabricado en polietileno (PE) 100% reciclable, resistente a la acción de ácidos y bases • Capacidad 250 litros • Fácil de limpiar, los líquidos se van hacia la parte anterior • Diseño robusto con doble pared para la seguridad contra derrames • Ruedas de goma de serie¹ • Cintura para securizar el bidón² • Espacio amplio para un llenado de recipientes más seguro también para derrames menores³ • Manilla duradera⁴ • capacidad de 3 litros en posición vertical⁵ • Ruedas movibles con freno⁶ • Soporte de seguridad hace fácil el cargamento en posición vertical y el almacenaje del carrito⁷ • 2 espacios para el pie facilitan el cambio de posición del bidón de horizontal a vertical o viceversa⁸.



SJ-400-001

| |  mm |  mm |  mm |  kg |  |  |  |  |  |
|------------|--|--|--|--|---|--|---|---|---|
| SJ-400-001 | 680 | 815 | 1740 | 41 |  | 250 | 1 | ✓ | 300 |
| SJ-400-003 | | | | |  | | | ✓ | |

**DRUM RACK / SUPPORT DE FUTS GERBABLE /
FASSPALETTE / SISTEMA DISPENSADOR**



SJ-200-002 + SJ-200-003

Drum Rack Base & Drum Rack • Fully recyclable, chemical resistant, UV-stabilised PE • Ideal for easy dispensing and storage • Drum Rack - max. stack of 2 (4 drums total) • Compatible with most forklifts • Drum Rack to be used with Drum Rack Base only • Remove drums before fork lifting.

Bac de rétention pour 2 fûts couchés et support 2 fûts • PE entièrement recyclable, résistant à la plupart des produits chimiques et aux UV • Distribution et stockage facilités • Empilement maximum de 2 pièces (soit 4 fûts au total) • Manipulable avec la plupart des chariots élévateurs • Le support de fûts est à utiliser avec le bac de rétention pour 2 fûts couchés • Ceux-ci doivent être retirés avant toute manipulation avec chariot élévateur ou transpalette.



SJ-200-002

Fass-Untergestell & Fasspalette • vollständig recycelbares, chemikalienbeständiges, UV-stabiles MDPE • ideal zum Abfüllen und Lagern von Fässern • Fasspalette 2-fach stapelbar (max. 4 Fässer) • für die meisten Stapler geeignet • Palette nur mit Untergestell benutzen • vor Transport mit Stapler Fässer entfernen.

Dispensador fácil a usar con cubeto incorporado y soporte bidones • PE 100% reciclable resistente a los rayos UV • Ideal para el dosificación y el almacenaje • Soporte bidones - Cantidad max.2 (un total de 4 bidones) • Por usar con la mayoría de carretillas elevadoras • El soporte es para usar sólo con el dispensador • Quite los bidones antes de utilizar una carretilla elevadora.

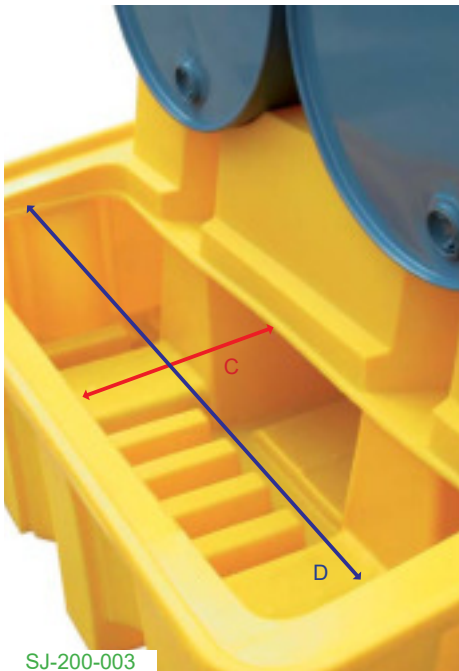

SJ-200-003









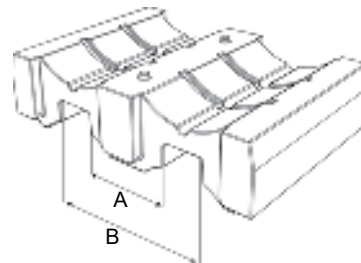





SJ-200-003



SJ-200-004



| |  mm |  mm |  mm | A / B mm | C x D mm |  kg |  |  |  |  |
|------------|--|--|--|-------------|-------------|--|--|---|---|---|
| SJ-200-001 | 390 | 1375 | 940 | 430 / 840 | - | 25 |  | - | 2 | 1000 |
| SJ-200-002 | | | | | | |  | - | 2 | 1000 |
| SJ-200-003 | 635 | 1375 | 1350 | 440 / 540 | 345 x 1185 | 46 |  | 450 | 2 | 1000 |
| SJ-200-004 | | | | | | |  | 450 | 2 | 1000 |

SPILL TRAYS / PLATEAUX DE RÉTENTION / KLEINGEBINDEWANNEN / BANDEJAS DE RETENCIÓN



ST1-20-YE-BK + ST1-30-YE-BK

Fully recyclable, chemical resistant, UV-stabilised PE • Platform with hand inserts and holes for inspection & pump insertion • Ideal for laboratories, universities, schools, garages, farms etc. • Non-slip platform surface • Can be used with/without platform • Stackable for economical transportation & storage on a Euro pallet • Easy to clean.

PE entièrement recyclable, résistant à la plupart des produits chimiques et aux UV • Caillebotis avec regards d'inspection et ouvertures pour mains et pompes • Idéaux pour laboratoires, universités, écoles, garages, fermes etc. • Surface du caillebotis anti-dérapante • Peuvent être utilisés avec ou sans caillebotis • Emboîtables pour un transport et un stockage économique sur palettes Europe • Facile à nettoyer.

vollständig recycelbares, chemikalienbeständiges, UV-stabiles MDPE • Lochplatte mit Kontrollöffnungen und Aussparungen für Pumpen und Handhabung • ideal für Labore, Universitäten, Schulen, Werkstätten, landwirtschaftliche Betriebe, etc. • rutschsichere Plattenoberfläche • mit/ohne Lochplatte benutzbar • stapelbar für platzsparende(n) Lagerung/Transport auf Europaletten • wartungsfreundlich.

PE 100% reciclable resistente a los rayos UV • Plataforma con acceso para los manos y agujeros para inspección y para la inserción de bombas • Ideal para los laboratorios, universidades, escuelas, talleres, granjas etc. • Plataforma antideslizante • Se pueden usar con/sin plataforma • Se puede apilar para facilitar su transporte y almacenamiento • Fácil de limpiar.

***For oil only under PPG26 May 2011 (England, N Ireland, Wales and Scotland) the ST1-100-XX-BK can be used for single drum storage as it complies with at least 25% (actual 48%) of the container volume”.



ST1-60-GR-BK



ST1-20-BK-BK



ST1-30-YE-BK



ST1-40-YE-BK



ST1-60-B-BK



ST1-100-YE-BK**



ST1-100-BK-BK**

| |  mm |  mm |  mm |  kg |  |  mm |  |  |  kg | | |
|-----------------|--|--|--|--|---|---|---|---|--|-----|-----|
| ST1-20-XX-BK | 155 | 600 | 400 | 3 | YE | GR | BK | 390 x 590 x 25 | | 20 | 50 |
| ST1-20-B-BK | | | | 2 | - | - | - | - | | 28 | - |
| ST1-30-XX-BK | 155 | 805 | 405 | 4.5 | YE | GR | BK | 395 x 795 x 25 | | 30 | 50 |
| ST1-30-B-BK | | | | 3 | - | - | - | - | | 39 | - |
| ST1-40-XX-BK | 155 | 800 | 600 | 6.5 | YE | GR | BK | 590 x 790 x 40 | | 40 | 100 |
| ST1-40-B-BK | | | | 3.5 | - | - | - | - | | 60 | - |
| ST1-60-XX-BK | 175 | 1000 | 600 | 9 | YE | GR | BK | 590 x 990 x 40 | | 60 | 200 |
| ST1-60-B-BK | | | | 5 | - | - | - | - | | 87 | - |
| ST1-100-XX-BK** | 175 | 1200 | 800 | 14 | YE | GR | BK | 790 x 1190 x 40 | | 100 | 210 |
| ST1-100-B-BK | | | | 6.5 | - | - | - | - | | 143 | - |

XX = Platform colour - YE = Yellow, GR = Green, BK = Black. Please specify.
 XX = Caillebotis de couleur YE = jaune, GR = vert, BK= noir, merci de préciser.
 XX = Farbe Lochplatte - YE = Gelb, GR = Grün, BK = Schwarz. Bitte angeben.
 XX = Color de la rejilla, YE = Amarillo, GR = Verde, BK = Negro. Por favor especifique el color.



WJ75-COGR



UNIKART

Mobile bin for multiple applications (grit/salt, sand, absorbents, fertiliser, animal feed, gardening, coal/logs, etc.) • Suitable for indoor and outdoor use/storage • Compact & space saving design with robust rubber wheels and slanted lid for water run-off • Capacity of 75 litre - saves continuous refilling from a stationary unit • Ergonomic handle for ease of use - outside handles to push and inside handle to pull the cart • Lid can be secured in vertical position for convenient dispensing/loading • Clever balance point for easy manoeuvring; will fit through pedestrian doorways • Easy to clean & stackable for economic transportation • Heavy-duty • Made from 100% recyclable chemically resistant PE • Good impact resistance to -40°C • Extras: Laser Logo service available, rubber seal and toggle latch option for improved weather resistance (lockable with padlock, padlock not included), shovel (WIN-A607).

Coffre mobile pour applications multiples (sel, sable, absorbants, engrais, aliments pour animaux, jardinage, charbon/bois etc.) • S'utilise et se range en intérieur comme en extérieur • Design compact pour gain de place, avec roues en caoutchouc solides et couvercle incliné drainant l'eau • Capacité de 75 l - évite les rechargements continus depuis un conteneur fixe • Poignée ergonomique facilitant l'usage - poignées extérieures pour pousser et poignée centrale pour tirer le chariot • Le couvercle peut se fixer en position verticale pour faciliter la distribution et le remplissage • Point d'équilibre étudié facilitant la manœuvre; dimensions adaptées au passage des portes • Facile à nettoyer et empilable pour un transport économique • Très résistant • Fabriqué en 100% PE recyclable et résistant à la plupart des produits chimiques • Bonne résistance aux impacts jusqu'à -40°C • En option: Logo laser personnalisé sur demande, joint caoutchouc + grenouillère plastique cadennassable pour une meilleure résistance aux intempéries (cadenas non inclus), pelle (WIN-A607).

Mobiler Mehrzweck-Kasten (für Streugut, Sand, Bindemittel, Dünger, Viehfutter, Gartenarbeit, Brennmaterial, etc.) • für Gebrauch/Lagerung innen und außen • kompaktes, platzsparendes Design mit robusten Gummirädern und abgewinkeltem Deckel für Wasserablauf • benutzerfreundlicher, ergonomischer Handgriff - Seitenteile zum Schieben und Mittelteil zum Ziehen • 75 l Ladekapazität - Befülltakt wird auf ein Minimum reduziert • Deckel arretiert in der Senkrechten zum Be-/Entladen • leichte Handhabung durch clevere Ausbalancierung; passt durch Fußgängertüren • reinigungsfreundlich und aufeinander stellbar für rentablen Transport • robust & formstabil • aus chemikalienbeständigem PE - 100%ig recycelbar • gute Schlagfestigkeit bis -40°C • Extras: Laserlogo, Gummidichtung und Verschlussbügel für optimale Witterungsbeständigkeit (mit Vorhängeschloß abschliessbar, nicht im Lieferumfang), Schaufel (WIN-A607).

Contenedor móvil para aplicaciones múltiples (gravilla, sal, arena, absorbentes, fertilizante, alimentación de animales, jardinería, carbón, troncos etcétera) • Idóneo para el uso y el almacenaje interior y exterior • Diseño compacto que economiza espacio con ruedas de goma fuertes y una tapa inclinada que no permite una acumulación de agua encima • Capacidad de 75 litros - elimina la necesidad de llenar en continuo de un contenedor fijo • Mango ergonómico para facilitar el uso - mangos exteriores para empujar el contenedor e interiores para arrastrarlo • Se puede fijar la tapa en posición vertical para cargar y descargar con facilidad • Punto de equilibrio inteligente para facilitar su movimiento - Dimensiones ideales para pasar por cualquier puerta • Fácil a limpiar y apilable para el transporte económico • muy resistente • Fabricado en polietileno (PE) 100% reciclable que es resistente a la mayoría de los productos químicos • Buena resistencia al impacto hasta -40°C • Extras: Servicio de logotipo con láser disponible. Sello de goma y cierre de plástico con llave de seguridad para una resistencia mejor al mal tiempo. Se puede cerrar con candado (candado no incluido). Pala (nuestro código WIN-A607).



WJ75-CORE

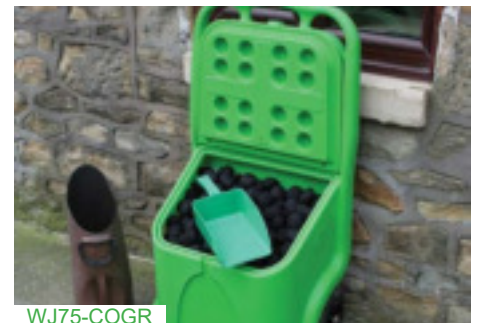

WJ75-COGR



WJ75-COYE

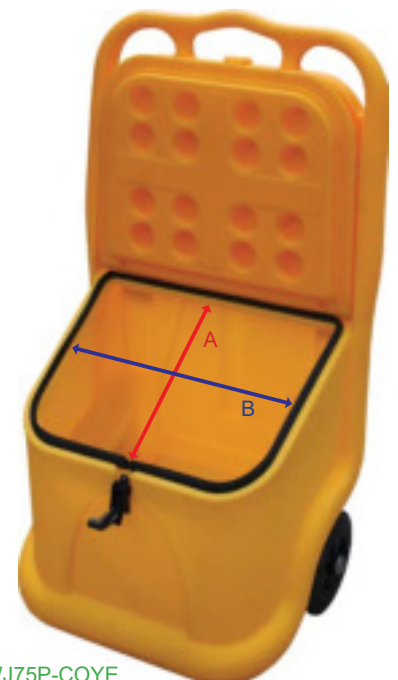







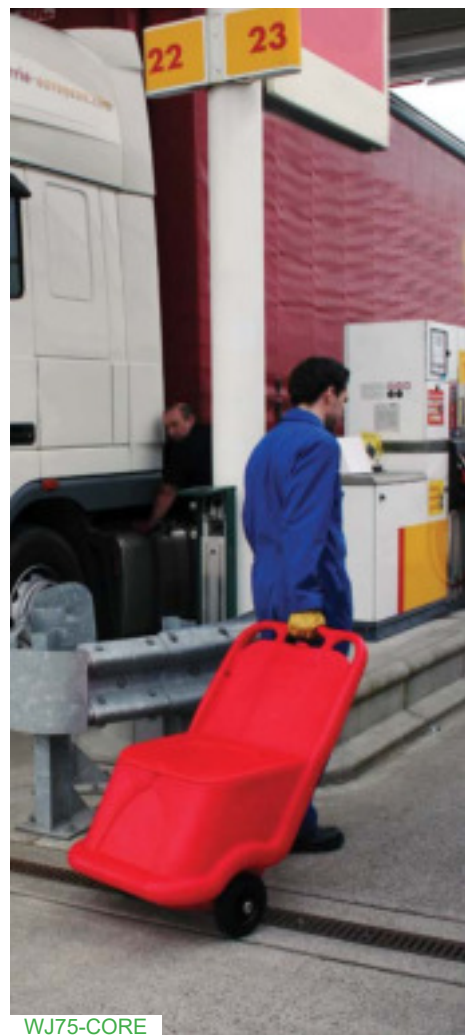

WJ75P-COYE



WJ75P-COGR



WJ75-CORE

| |  mm |  mm |  mm | A x B mm |  kg |  |  |  |
|-----------|--|--|--|-------------|--|--|---|---|
| WJ75-COYE | 1070 | 590 | 435 | 350 x 450 | 11 |  | 75 | +50°C / -35°C |
| WJ75-CORE | | | | | | | | |
| WJ75-COGR | | | | | | | | |

Rubber seal & Plastic toggle option (coding example: WJ75P-CORE).
 Joint caoutchouc et grenouillère plastique en option (exemple de référence : WJ75P-CORE).
 Gummidichtung & Kunststoff-Verschlussbügel (Art.-Nr.: z. B. WJ75P-CORE).
 Sello de goma y cierre de plástico con llave (por ejemplo código: WJ75P-CORE).



JBS400R-COYE



———— **GRIT/SALT BOXES** ————

———— **COFFRES A SEL OU SABLE** ————

———— **STREUGUTKÄSTEN** ————

———— **CAJAS PARA GRAVILLA Y SAL** ————



JBS110-COYE + WIN-A607

For indoor/outdoor storage of grit, sand & salt • Ideal for petrol forecourts • Angled lid allows water to run off • Large opening for easy access • Heavy-duty • Fully recyclable, chemical resistant, UV-stabilised PE • Optional extras: Logo service available¹, plastic toggle² (coding example: JBS110P), shovels cf. page 61.

Pour stockage intérieur/extérieur de sable et sel • Idéal pour stations-service • Le design du couvercle draine l'eau de pluie • Large ouverture pour pelletage aisé • Très résistant • PE entièrement recyclable, résistant à la plupart des produits chimiques et aux UV • En option: Logo personnalisé sur demande¹, grenouillère plastique² (par exemple: JBS110P), pelles cf. page 61.

zur Innen-/Außenlagerung von Streugut, Salz & Sand • ideal für Tankstellen • abgewinkelter Deckel für Wasserablauf • benutzerfreundlich • robust & formstabil • vollständig recycelbares, chemikalienbeständiges, UV-stabiles MDPE • Extra: Kundenlogo auf Wunsch¹, Verschlußbügel aus Kunststoff² (Typenkenung: z. B. JBS110P), Schaufeln, vgl. Seite 61.

Para el almacenamiento interior/exterior de gravilla, arena y sal • Ideal para gasolineras • Tapa inclinada no permite una acumulación de agua • Fácil acceso • muy resistente • PE 100% reciclable resistente a los rayos UV • Extras opcionales: servicio de logotipo¹, precinto de plástico² (ejemplo: JBS110P), palas cf. página 61.









JBS110-CORE



JBS110-COGR



JBS110P-COYE

| |  mm |  mm |  mm | A x B mm | kg |  |  |  | # |
|-------------|--|--|--|-------------|-----|---|---|--|----|
| JBS110-COYE | 570 | 650 | 500 | 380 x 560 | 9.5 |  | 110 | +50°C / -35°C | 1 |
| JBS110-COGR | | | | | | | | | 10 |
| JBS110-CORE | | | | | | | | | 1 |

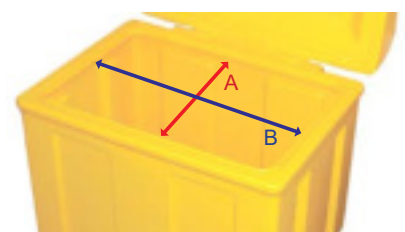

- Minimum order / Minimum de commande / Mindestabnahme / Cantidad mínima de pedido.



JBS130-COYE

For indoor/outdoor storage of grit, sand & salt • Space saving, slim-line design, designed for wall placement • Large opening for easy access • Forklift access • Stackable, for easy transportation • Heavy-duty • Fully recyclable, chemical resistant, UV-stabilised PE • Optional Extras: Double logo facility, padlock facility (KIT104, padlock not included), shovels cf. page 61.

Pour stockage intérieur/extérieur de sable et sel • Economie d'espace favorisée par un design optimisé, à placer contre un mur • Large ouverture pour pelletage aisé • Passage pour fourches de chariot élévateur • Emboîtable • Très résistant • PE entièrement recyclable, résistant à la plupart des produits chimiques et aux UV • En option: Personnalisation possible avec logo, Cadenassable (KIT104, cadenas non inclus), pelles cf. page 61.

zur Innen-/Außenlagerung von Streugut, Salz & Sand • platzsparendes, wandplazierendes Design • benutzerfreundlich • mit Stapler unterfahrbar • stapelbar für optimierten Transport • robust & formstabil • vollständig recycelbares, chemikalienbeständiges, UV-stabiles MDPE • Extra: zwei Logopositionen, Verschlusseinheit (KIT104, ohne Vorhängeschloß), Schaufeln, vgl. Seite 61.

Para el almacenamiento interior/exterior de gravilla, arena y sal • Diseño fino que ocupa poco espacio, ideal para los cubetos situados contra el muro • Fácil de acceso • Acceso para carretilla elevadora • Se puede apilar para facilitar su transporte • muy resistente • PE 100% reciclable resistente a los rayos UV • Extras opcionales: personalización posible con doble logo, Se puede cerrar con candado con KIT104. Candado excluido, palas cf. página 61.









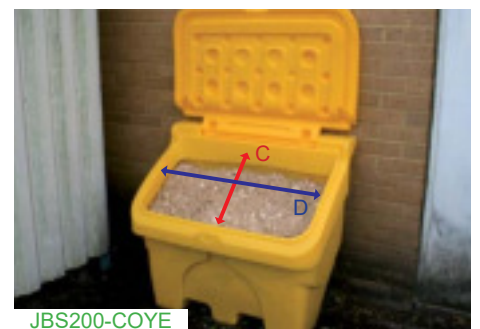



KIT104



JBS130-COYE + WIN-A607



JBS200-COYE

| |  mm |  mm |  mm | A / B mm | C x D mm | kg |  |  |  |
|-------------|--|--|--|-------------|-------------|----|---|---|---|
| JBS130-COYE | 750 | 850 | 500 | 145 / 465 | 370 x 745 | 13 |  |  | +50°C / -35°C |
| JBS130-COGR | | | | | | | | | |
| JBS130-CORE | | | | | 430 x 875 | 17 |  |  | |
| JBS200-COYE | 885 | 1005 | 590 | | | | | | |

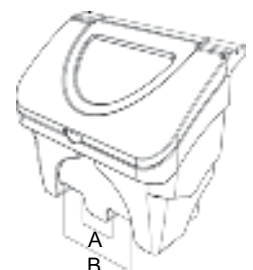

Other colours available on request - Min. order 10 units / Autres couleurs disponibles sur demande - Minimum de commande de 10 pièces / andere Farben auf Wunsch - Mindestabnahme 10 Einheiten / Otros colores disponibles - Cantidad mínima de pedido 10 piezas.



JBS400R-COYE

For indoor/outdoor storage of grit, sand, salt, absorbents, marine equipment, etc. • Stable and freestanding • Heavy duty box to prevent bowing when filled with grit • Capacity: 400 litres • Lid opens 180° for easy access, angled design allows water to run off • Forklift & pallet truck access • Stackable (3 boxes/pallet) • Large opening for easy access • Fully recyclable, chemical resistant, UV-stabilised PE • Optional extras: Laser logo facility, padlockable (KIT104, padlock not included), shovels cf. page 61.

Pour stockage intérieur/extérieur de sable, sel, équipements marins, etc. • stable et autonome • coffre robuste pour prévenir toute déformation lorsqu'il est rempli de grains • capacité de 400 litres • couvercle s'ouvrant à 180° pour un accès facile, couvercle en pente pour drainer l'eau de pluie • manipulable par chariot élévateur et transpalette • emboîtable (3 pièces par palette) • Large ouverture pour pelletage aisé • PE entièrement recyclable, résistant à la plupart des produits chimiques et aux UV • En option: Plaque logo gravée au laser, cadenasable (KIT104, cadenas non inclus), pelles cf. page 61.







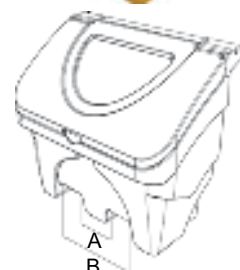
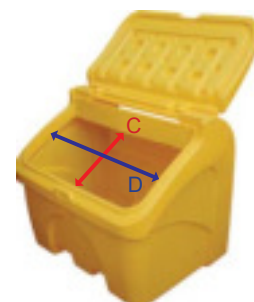

zur Innen-/Außenlagerung von Streugut, Sand, Salz, Sorbents, Schiffsausrüstung, etc. • stabil & freistehend • seitenverstärkter Kasten zur problemlosen Aufnahme von Streugut • Auffangvolumen 400 l • direkter Zugriff durch Deckelöffnung von 180°, abgewinkelter Deckel für Wasserablauf • mit Stapler/Handhubwagen unterfahrbar • stapelbar (3 Kästen/Palette) • benutzerfreundlich • vollständig recycelbares, chemikalienbeständiges, UV-stabiles MDPE • Extras: lasergraviertes Logo, Verschlussseinheit (KIT104, ohne Vorhängeschloß), Schaufeln, vgl. Seite 61.

Para el almacenaje interior y exterior de gravilla, arena, sal, absorbentes, equipamientos marinos etcétera • Estable y independiente • Contenedor de alta durabilidad para impedir deformación cuando esté lleno de gravilla • Capacidad 400 litros • La tapa se abre hasta 180° para facilitar el acceso, diseñado con un ángulo que permite que la lluvia no se quede encima • Acceso para carretilla elevadora y transpaleta • Apilable (tres piezas por paleta) • Fácil acceso • PE 100% reciclable resistente a los rayos UV • Extras opcionales: Placa de logotipo con láser, Se puede cerrar con candado, (candado no incluido - código KIT104), palas cf. página 61.



JBS400R-COYE



| |  mm |  mm |  mm | A / B mm | C x D mm | kg |  |  |  |
|--------------|--|--|--|-------------|-------------|------|---|--|---|
| JBS400R-COYE | 885 | 1000 | 755 | 170 / 440 | 420 x 880 | 24.5 |  |  | +50°C / -35°C |

Other colours available on request - Min. order 10 units / Autres couleurs disponibles sur demande - Minimum de commande de 10 pièces / andere Farben auf Wunsch - Mindestabnahme 10 Einheiten / Otros colores disponibles - Cantidad mínima de pedido 10 piezas.

Fully recyclable, chemical resistant, UV-stabilised PE • For indoor / outdoor storage of grit, sand & salt • Forkliftable • User assembled lid • Angled lid allows water to run off • Heavy duty box to prevent bowing when filled with grit • Cam lock, lid restraining straps & knob supplied as standard (KIT105) • Lockable with padlock (not supplied) • Heavy-duty • Stackable for easy transportation • 200 units per standard 20' container • Optional extra: Castors (KIT103).

PE entièrement recyclable, résistant à la plupart des produits chimiques et aux UV • Pour stockage intérieur/ extérieur de sable et sel • Manipulable par chariot élévateur • Couvercle assemblé par l'utilisateur • Le design du couvercle draine l'eau de pluie • coffre robuste pour prévenir toute déformation lorsqu'il est rempli de grains • Serrure batteuse, courroie de retenue du couvercle et poignée fournies (KIT105) • Cadenassable (non fourni) • Très résistant • Emboîtable pour réduire le coût de transport • 200 pièces par container 20' • En option : kit roulettes (KIT103).



JBS500-COYE

vollständig recycelbares, chemikalienbeständiges, UV-stabiles MDPE • für die Aufbewahrung von Streugut, Salz & Sand im Innen-/Außenbereich • unterfahrbar • Deckel zur Selbstmontage • abgewinkelter Deckel für Wasserablauf • seitenverstärkter Kasten zur problemlosen Aufnahme von Streugut • Verriegelung, Deckel-Haltebänder & Rundgriff als Standard (KIT105) • mit Vorhängeschloß abschließbar (Extra) • robust & formstabil • ineinander stellbar für optimierten Transport • 200 Einheiten/Standardcontainer (TEU) • Extra: Laufrollen (KIT103).

PE 100% reciclable resistente a los rayos UV • Para el almacenamiento interior/exterior de gravilla, arena y sal • Acceso para carretilla elevadora • Tapa a auto-ensamblar • Tapa inclinada no permite una acumulación de agua • Contenedor de alta durabilidad para impedir deformación cuando esté lleno de gravilla • Leva de fijación, cintas de soporte y tirador de serie (KIT105) • Se puede cerrar con candado (excluido) • muy resistente • Se puede apilar para facilitar su transporte y almacenamiento • 200 unidades por contenedor de 20' • Extras opcionales-Ruedas (KIT103).



JBS500-COYE

JBS500-COOR

| | ↑ mm | ← mm | ↙ mm | A / B mm | C x D mm | kg | | | |
|-------------|---------|---------|---------|-------------|-------------|------|--|--|---------------|
| JBS500-COYE | 830 | 1265 | 850 | 190 / 660 | 710 x 1120 | 25.5 | | | +50°C / -35°C |
| JBS500-COOR | | | | | | | | | |

Other colours available on request - Min. order 10 units / Autres couleurs disponibles sur demande - Minimum de commande de 10 pièces / andere Farben auf Wunsch - Mindestabnahme 10 Einheiten / Otros colores disponibles - Cantidad mínima de pedido 10 piezas.

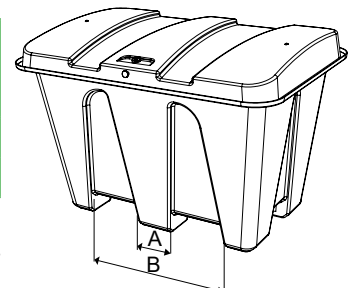

LOGOS



JBS130-COYE

Part Numbers / Codification produit / Typenkennung / Artículo

Embossed logo
Logo en relief
erhabenes Logo
Logotipo moldeado



Laser logo plate
Plaque logo gravée au laser
lasergraviertes Logo
Logotipo grabado con láser

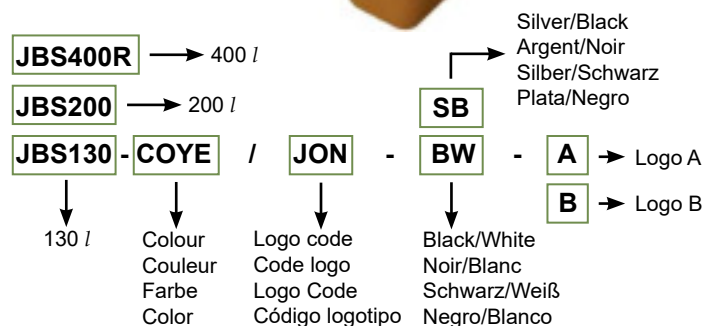
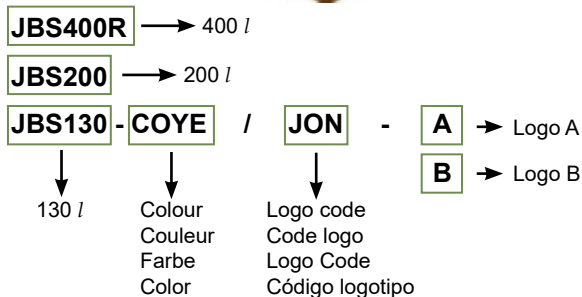

SHOVELS / PELLES / SCHAUFELN / PALAS



J-ADR-SF03

J-ADR-SF03

Lightweight • Two-part for easy storage • Ideal for grit, sand, salt and snow • Non-stick • Resistant to most chemicals • Easy to clean • Tough and durable • Spark free • Anti-static.

Légère • En 2 parties pour un stockage facile • Idéale pour le sel, le sable, la neige ou les absorbants en granules • Anti-adhérente • Durable et résistante à la plupart des produits chimiques • Facile à nettoyer • Anti-étincelles • Antistatique.

leicht • zweiteilig und platzsparend • ideal für Streugut, Sand, Salz und Schnee • Antihftbeschichtung • chemikalienbeständig • reinigungsfreundlich • robust und langlebig • funkenfrei • antistatisch.

Legera • Dos piezas para un almacenamiento fácil • Ideal por uso con gravilla, arena y sal • Antiadherente • Resistente a la mayoría de productos químicos • Fácil de limpiar • Robusta y duradera • Antichispa • Anti-estático.

J-PELLE/BR

Telescopic shovel • Lightweight • Ideal for grit, sand, salt & snow • Non-stick • Resistant to most chemicals • Easy to clean • Optional extra: Clip for lid fitment (Recommended fixing for clip: DIN 7981 3.5 x 16 stainless steel self-tapping screws, not supplied).

Pelle télescopique • Légère • Idéale pour sel, pour sable et pour neige • Anti-adhésive • Résistante à la plupart des produits chimiques • Nettoyage facile • A fixer soi-même • En option: Pince de fixation au couvercle (fixations recommandées pour la pince: DIN 7981 3.5 x 16 vis inox auto-filetantes, non fournies).











Teleskop-Schaufel • leicht • ideal für Streugut, Sand, Salz und Schnee • Antihftbeschichtung • chemikalienbeständig • reinigungsfreundlich • Extra: Deckel-Befestigungsclip (empfohlene Montage mit Edelstahl-Blechschaubren DIN 7981 3.5 x 16; nicht im Lieferumfang).

Pala extensible • Legera • Ideal para por uso con gravilla, arena y sal • Antiadherente • Resistente a la mayoría de productos químicos • Fácil de limpiar • Robusta y duradera • Opcional: abrazadera para attaching a la tapa. (Por el montaje de la abrazadera recomendamos los tornillos autorroscantes DIN 7981 3.5 x 16 excluidos).



WIN-A607

Plastic Shovel
Pelle en plastique
Kunststoffschaufel
Pala de plástico

| |  mm |  mm |  mm |  kg |  |  |  |
|-----------------|--|--|--|---|---|---|---|
| J-ADR-SF03 | 965 | 245 | 315 | 1.1 | - |  | -30°C / +80°C |
| J-PELLE/BR | 480 / 715 | 205 | 100 | 0.35 | - |  | - |
| J-PELLE/BR/CLIP | | | | | ✓ | | |
| WIN-A607 | 355 | 170 | 230 | 0.3 | - |  | -30°C / +80°C |





————— **STORAGE BOXES** —————

————— **COFFRES DE RANGEMENT** —————

————— **STAUKÄSTEN** —————

————— **CAJAS DE ALMACENAMIENTO** —————



JBS110-COGR

For indoor/outdoor storage of chemical & spillage equipment • Ideal for petrol forecourts • Angled lid allows water to run off • Large opening for easy access • Heavy-duty • Fully recyclable, chemical resistant, UV-stabilised PE • Optional extras: Logo service available¹, plastic toggle² (coding example: JBS110P).

Pour stockage intérieur/extérieur d'équipement chimique et de matériel d'essuyage • Idéal pour stations-service • Le design du couvercle draine l'eau de pluie • Large ouverture pour pelletage aisé • Très résistant • PE entièrement recyclable, résistant à la plupart des produits chimiques et aux UV • En option: Logo personnalisé sur demande¹, grenouillère plastique² (par exemple: JBS110P).

für die Lagerung von Chemikalienbinder etc. im Innen-/Außenbereich • ideal für Tankstellen • abgewinkelter Deckel für Wasserablauf • benutzerfreundlich • robust & formstabil • vollständig recycelbares, chemikalienbeständiges, UV-stabiles MDPE • Extra: Kundenlogo auf Wunsch¹, Verschlussbügel aus Kunststoff² (Typenkenung: z. B. JBS110P).

Para el almacenamiento interior/exterior de equipo químico y residuos etc. • Ideal para gasolineras • Tapa inclinada no permite una acumulación de agua • Fácil acceso • muy resistente • PE 100% reciclable resistente a los rayos UV • Extras opcionales: servicio de logotipo¹, precinto de plástico² (ejemplo: JBS110P).



JBS110P-CORE

JBS110-COGR

JBS110-COYE

| | mm | mm | mm | A x B mm | kg | | | | # |
|-------------|-----|-----|-----|-------------|-----|--|--|---------------|----|
| JBS110-COYE | 570 | 650 | 500 | 380 x 560 | 9.5 | | | +50°C / -35°C | 1 |
| JBS110-COGR | | | | | | | | | 10 |
| JBS110-CORE | | | | | | | | | 1 |

- Minimum order / Minimum de commande / Mindestabnahme / Cantidad mínima de pedido.



JBS130 + KIT104

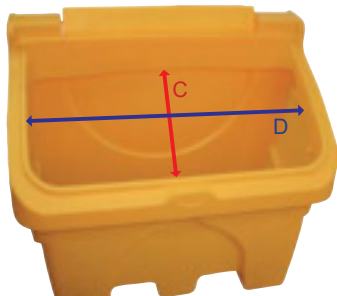

JBS200-COYE



JBS130-COGR









JBS130-CORE

For indoor/outdoor storage of chemical & spillage equipment • Space saving, slim-line design, designed for wall placement • Large opening for easy access • Forklift access • Stackable, for easy transportation • Heavy-duty • Fully recyclable, chemical resistant, UV-stabilised PE • Optional Extras: Double logo facility, padlock facility (KIT104, padlock not included).

Pour stockage intérieur/extérieur de produits absorbants ou de tout autre matériel • Economie d'espace favorisée par un design optimisé, à placer contre un mur • Large ouverture pour pelletage aisé • Passage pour fourches de chariot élévateur • Emboîtable • Très résistant • PE entièrement recyclable, résistant à la plupart des produits chimiques et aux UV • En option: Personnalisation possible avec logo, Cadenassable (KIT104, cadenas non inclus).

für die Lagerung von Chemikalienbinder, etc. im Innen-/Außenbereich • platzsparendes, wandplazierendes Design • benutzerfreundlich • unterfahrbar • stapelbar für optimierten Transport • robust & formstabil • vollständig recycelbares, chemikalienbeständiges, UV-stabiles MDPE • Extra: zwei Logopositionen, Verschlusseinheit (KIT104, ohne Vorhängeschloß).

Para el almacenamiento interior/exterior productos químicos y equipamiento absorbente • Diseño fino que ocupa poco espacio, ideal para los cubetos situados contra el muro • Fácil de acceso • Acceso para carretilla elevadora • Se puede apilar para facilitar su transporte • muy resistente • PE 100% reciclable resistente a los rayos UV • Extras opcionales: personalización posible con doble logo, Se puede cerrar con candado con KIT104. Candado excluido.

| |  |  |  | A / B mm | C x D mm | kg |  |  |  |
|--------------------|---|---|---|--------------------|---|-----------|---|---|---|
| JBS130-COYE | 750 | 850 | 500 | 145 / 465 | 370 x 745 | 13 |  | 130 | +50°C / -35°C |
| JBS130-COGR | | | | | | |  | | |
| JBS130-CORE | | | | |  | | | | |
| JBS200-COYE | 885 | 1005 | 590 | | 430 x 875 | 17 |  | 200 | |

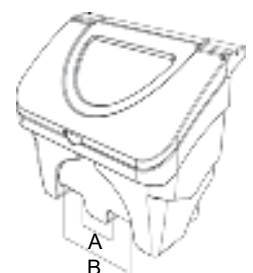

Other colours available on request - Min. order 10 units / Autres couleurs disponibles sur demande - Minimum de commande de 10 pièces / andere Farben auf Wunsch - Mindestabnahme 10 Einheiten / Otros colores disponibles - Cantidad mínima de pedido 10 piezas.



JBS400R-COYE









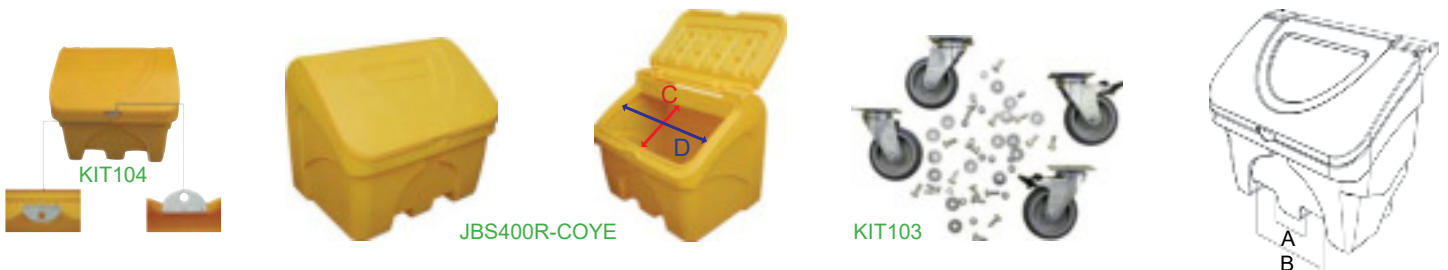

For indoor/outdoor storage of absorbents, marine equipment, etc. • Stable and freestanding • Heavy-duty • Capacity: 400 litres • Lid opens 180° for easy access, angled design allows water to run off • Forklift & pallet truck access • Stackable (3 boxes/pallet) • Large opening for easy access • Fully recyclable, chemical resistant, UV-stabilised PE • Optional extras: Castors with rotation and swivel brake (2) for self-fitment (KIT103). Laser logo facility. Padlock facility (KIT104, padlock not included).

Pour stockage intérieur/extérieur de sable, sel, équipements marins, etc. • stable et autonome • Très résistant • capacité de 400 litres • couvercle s'ouvrant à 180° pour un accès facile, couvercle en pente pour drainer l'eau de pluie • manipulable par chariot élévateur et transpalette • emboîtable (3 pièces par palette) • Large ouverture pour pelletage aisé • PE entièrement recyclable, résistant à la plupart des produits chimiques et aux UV • En option: Roulettes avec frein de rotation et de pivotement (2), à monter (KIT103). Plaque logo gravée au laser. Cadenassable (KIT104, cadenas non inclus).

für Innen-/Außenlagerung von Sorbents, Schiffsausrüstung, etc. • stabil & freistehend • robust & formstabil • Auffangvolumen 400 l • direkter Zugriff durch Deckelöffnung von 180°, abgewinkelter Deckel für Wasserablauf • mit Stapler/Handhubwagen unterfahrbar • stapelbar (3 Kästen/Palette) • benutzerfreundlich • vollständig recycelbares, chemikalienbeständiges, UV-stabiles MDPE • Extras: Lenkrollen mit Totalfeststeller (2) für die Eigenmontage (KIT103). lasergraviertes Logo. Verschlussseinheit (KIT104, ohne Vorhängeschloß).

Para el almacenamiento interior/exterior productos químicos y equipamiento absorbente etc. • Estable y independiente • muy resistente • Capacidad 400 litros • La tapa se abre hasta 180° para facilitar el acceso, diseñado con un ángulo que permite que la lluvia no se quede encima • Acceso para carretilla elevadora y transpaleta • Apilable (tres piezas por paleta) • Fácil acceso • PE 100% reciclable resistente a los rayos UV • Extras opcionales: Ruedas con rotación y freno de giro (2) por auto montaje (KIT103). Placa de logotipo con láser. Se puede cerrar con candado, (candado no incluido - código KIT104).



| |  mm |  mm |  mm | A / B mm | C x D mm | kg |  |  |  |  |  |
|--------------|--|--|--|-----------|-----------|------|--|---|---|---|---|
| JBS400R-COYE | 885 | 1000 | 755 | 170 / 440 | 420 x 880 | 24.5 |  |  | +50°C / -35°C | - | - |
| KIT103 | 100 | - | - | - | - | 1.3 | - | - | - | 2 | 2 |

Other colours available on request - Min. order 10 units / Autres couleurs disponibles sur demande - Minimum de commande de 10 pièces / andere Farben auf Wunsch - Mindestabnahme 10 Einheiten / Otros colores disponibles - Cantidad mínima de pedido 10 piezas.



JBS400-COYE

For indoor/outdoor storage of absorbents, marine equipment, etc. • Stackable • Angled lid allows water to run off • Forklift & pallet truck access • Large opening for easy access • Fully recyclable, chemical resistant, UV-stabilised PE • Plastic toggles and lynch pins as standard • Optional extra: Castors with rotation and swivel brake (2) for self-fitment (KIT103).

Pour stockage intérieur/extérieur de sable, sel, équipements marins, etc. • Emboîtable • Couvercle en pente pour drainer l'eau de pluie • manipulable par chariot élévateur et transpalette • Large ouverture pour pelletage aisé • PE entièrement recyclable, résistant à la plupart des produits chimiques et aux UV • Goupilles de sécurité et grenouillères plastique avec chaque coffre • En option: Roulettes avec frein de rotation et de pivotement (2), à monter (KIT103).

für Innen-/Außenlagerung von Sorbents, Schiffsausrüstung, etc. • übereinander stapelbar • abgewinkelter Deckel für Wasserablauf • mit Stapler/Handhubwagen unterfahrbar • benutzerfreundlich • vollständig recycelbares, chemikalienbeständiges, UV-stabiles MDPE • Kunststoff-Verschlussbügel und -Sicherungssplint • Extras: Lenkrollen mit Totalfeststeller (2) für die Eigenmontage (KIT103).

Para el almacenamiento interior/exterior productos químicos y equipamiento absorbente etc. • Se puede apilar uno sobre otro • Tapa inclinada no permite una acumulación de agua • Acceso para carretilla elevadora y transpaleta • Fácil acceso • PE 100% reciclable resistente a los rayos UV • Pasador de seguridad, bisagra y cierre de plástico • Extras opcionales: Ruedas con rotación y freno de giro (2) por auto montaje (KIT103).



JBS400-COYE + KIT103





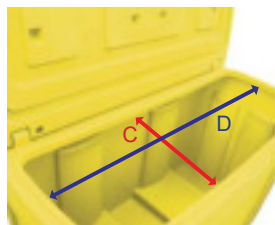



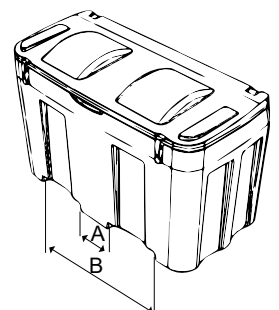

JBS400-COYE



KIT103



| |  mm |  mm |  mm | A / B mm | C x D mm | kg |  |  |  |  |  |
|-------------|--|--|--|-----------|------------|------|---|---|---|---|---|
| JBS400-COYE | 790 | 1200 | 600 | 200 / 800 | 410 x 1110 | 22.5 |  | 400 | +50°C / -35°C | - | - |
| KIT103 | 100 | - | - | - | - | 1.3 | - | - | - | 2 | 2 |

Other colours available on request - Min. order 10 units / Autres couleurs disponibles sur demande - Minimum de commande de 10 pièces / andere Farben auf Wunsch - Mindestabnahme 10 Einheiten / Otros colores disponibles - Cantidad mínima de pedido 10 piezas.



JBS500-COOR

General storage box for chemical & spillage equipment, life jackets, gardening tools etc • Forkliftable • User assembled lid • Angled lid allows water build up to run off • Cam lock, lid restraining straps & knob supplied as standard (KIT105) • Lockable with padlock (not supplied) • Heavy-duty • Fully recyclable, chemical resistant, UV-stabilised PE • Stackable for easy transportation • 200 units per standard 20' container • Optional extra: Castors (KIT103) • Available in International Orange for use as container for OPA 90 (Oil Pollution Act, USA) compliant marine spill kits.

PE entièrement recyclable, résistant à la plupart des produits chimiques et aux UV • Pour stockage d'équipement chimique et de matériel d'essuyage, gilets de sauvetage, outils de jardin etc • Manipulable avec un chariot élévateur • Couvercle assemblé par l'utilisateur • Le design du couvercle draine l'eau de pluie • Serrure batteuse, courroie de retenue du couvercle et poignée fournies (KIT105) • Cadenassable (non fourni) • Très résistant • PE entièrement recyclable, résistant à la plupart des produits chimiques et aux UV • Emboîtable pour réduire le coût de transport • 200 pièces par container 20' • En option: kit roulette (KIT103) • Disponible en Orange International pour utilisation comme conteneur de kits d'absorption marine conformes à la norme OPA 90 (Oil Pollution Act, USA).

Universal-Staukasten für die Lagerung von Chemikalienbinder, Rettungswesten, Gartengeräten, etc • unterfahrbar • Deckel zur Selbstmontage • abgewinkelter Deckel für Wasserablauf • Verriegelung, Deckel-Haltebänder & Rundgriff als Standard (KIT105) • mit Vorhängeschloß abschließbar (Extra) • robust & formstabil • vollständig recycelbares, chemikalienbeständiges, UV-stabiles MDPE • ineinander stellbar für optimierten Transport • 200 Einheiten/Standardcontainer (TEU) • Extra: Laufrollen (KIT103) • in Leuchtorange (ähnlich RAL 2005) zur Aufbewahrung mariner Notfallkits gemäß OPA 90 (Oil Pollution Act, USA).



JBS500-COYE

Caja de almacenamiento para el almacenamiento de equipo químico y residuos, chalecos salvavidas, herramientas de jardinería etc. • Acceso para carretilla elevadora • Tapa a auto-ensamblar • Tapa inclinada no permite una acumulación de agua • Leva de fijación, cintas de soporte y tirador de serie (KIT105) • Se puede cerrar con candado (excluido) • muy resistente • PE 100% reciclable resistente a los rayos UV • Se puede apilar para facilitar su transporte y almacenamiento • 200 unidades por contenedor de 20' • Extras opcionales-Ruedas (KIT103) • Disponible en color naranja internacional por uso como contenedor para los absorbentes para usar en medio marino en conformidad con la ley OPA90 (Oil Pollution Act, U.S.A).



JBS500-COYE + KIT103

| | mm | mm | mm | A / B mm | C x D mm | kg | | | | | |
|-------------|-----|------|-----|-------------|-------------|-----|---|---|---|---|---|
| JBS500-COYE | 830 | 1265 | 850 | 190 / 660 | 710 x 1120 | 22 | | | | | |
| JBS500-COOR | | | | | | | | | | | |
| KIT103 | 100 | - | - | - | - | 1.3 | - | - | - | 2 | 2 |

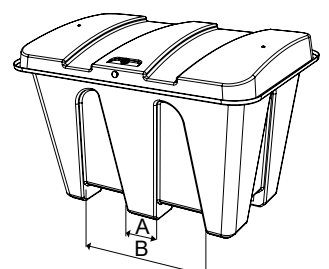

Other colours available on request - Min. order 10 units / Autres couleurs disponibles sur demande - Minimum de commande de 10 pièces / andere Farben auf Wunsch - Mindestabnahme 10 Einheiten / Otros colores disponibles - Cantidad mínima de pedido 10 piezas.

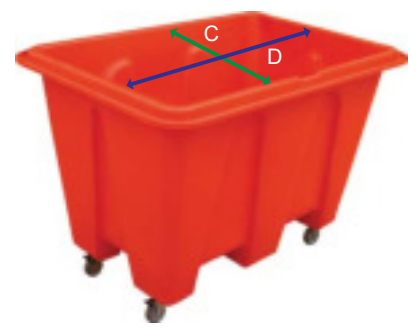

JBS500B-COOR + KIT103

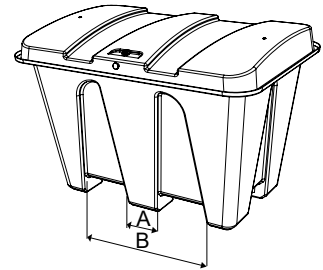

JBS500B-COYE + KIT103

Suitable for general waste stream, bakeries, hospitality, factories, warehousing, food industry, pharmaceutical companies, manufacturing, chemistry, hospitals, nursing homes, laundry, etc. • Unsuitable for liquids • Heavy-duty • Fully recyclable, chemical resistant, UV-stabilised, food grade PE • Forkliftable • Castors with rotation and swivel brake (2) for self-fitment (KIT103) • Available with user assembled lid with cam lock, lid restraining straps & knob • Angled lid allows water to run off • Lockable with padlock (not supplied) • Hygienic smooth internal design for easy cleaning • Stackable for economical transport and warehousing.

Convient à de nombreuses applications: collecte/tri des déchets, boulangerie, hôtellerie, usines, entreposage, industrie agro-alimentaire, entreprises pharmaceutiques, production, chimie, hôpitaux, maisons de retraite, blanchisserie, etc. • Ne convient pas pour les liquides • Très résistant • Polyéthylène de qualité alimentaire, entièrement recyclable, résistant à la plupart des produits chimiques et aux UV • Manipulable par chariot élévateur • Roulettes avec frein de rotation et de pivotement (2), à monter (KIT103) • Disponible avec couvercle, serrure batteuse à assembler, sangles de maintien du couvercle et poignée • Couvercle conçu pour drainer l'eau de pluie • Cadenassable (cadenas non fourni) • Intérieur lisse hygiénique pour un nettoyage facile • Emboîtable pour transport et entreposage économiques.

Geeignet für Abfallentsorgung, Bäckereien, Gastronomie, Fabriken, Lager, Lebensmittelindustrie, Pharmazie, Handwerk, Chemie, Krankenhäuser, Altenheime, Wäschereien, etc. • für Flüssigkeiten nicht geeignet • robust & formstabil • vollständig recycelbares, chemikalienbeständiges, UV-stabiles, lebensmittelgeeignetes PE • unterfahrbar • Lenkrollen mit Totalfeststeller (2) für die Eigenmontage (KIT103) • erhältlich mit Deckel, Verriegelung, Deckel-Haltebänder & Rundgriff zur Selbstmontage • abgewinkelter Deckel für Wasserablauf • mit Vorhängeschloß abschließbar (Extra) • hygienische, glatte Innenfläche für leichte Reinigung & platzsparende Stapelung.

Idóneo para varias aplicaciones como por ejemplo el recogimiento de desechos, panaderías, hoteles, fabricas, almacenes, la industria alimentaria, empresas farmacéuticas, empresas de fabricación, empresas químicas, hospitales, residencias de ancianos, lavanderías etcétera • No apto para líquidos • muy resistente • Fabricado en polietileno de calidad alimentaria, estabilizado contra los rayos UV, resistente a la mayoría de los productos químicos que es 100% reciclable • Transportable por la mayoría de carretillas elevadoras • Ruedas con rotación y freno de giro (2) por auto montaje (KIT103) • También disponible con tapa, cerradura de leva, cintas de soporte y tirador por ensamblaje por el usuario • La tapa inclinada permite que el agua fluye desde encima fácilmente • Se puede cerrar con candado (no suministrado) • Diseño interno higiénico y liso para fácil limpieza • Encajable por transporte y almacenaje económicos.

| | ↑ mm | ← mm | ↙ mm | A / B mm | C x D mm | kg | | | | | | |
|--------------|---------|---------|---------|-------------|-------------|-----|---|---|-----|---------------|---|---|
| JBS500B-COYE | 740 | 1265 | 850 | 190 / 660 | 710 x 1120 | 16 | | - | 500 | +50°C / -35°C | - | - |
| JBS500B-COOR | | | | | | | | - | | | | |
| JBS500-COYE | 830 | - | - | - | - | 22 | - | | - | - | 2 | 2 |
| JBS500-COOR | | | | | | | - | | | | | |
| KIT103 | 100 | - | - | - | - | 1.3 | - | - | - | - | 2 | 2 |





————— **SAFETY BOXES** —————

————— **COFFRES DE SECURITE** —————

————— **SICHERHEITSKÄSTEN** —————

————— **CAJAS DE SEGURIDAD** —————



JBDA72



JBKA83



JBDA85

Rubber seal and polycarbonate windows • Left or right hinged mounting • Plastic toggles and lynch pins¹ OR Plastic locks and key compartment with Break-glass facility² (2 keys, 2 clear plates and 2 fasteners supplied for self-assembly) • JBDA85 - 'T' handle door lock³ • Optional extra: Factory fitted alarm, coding example: JBKA70A.

Joint caoutchouc et hublot en polycarbonate • Montage réversible avec ouverture de porte à droite ou à gauche • Goupille de sécurité et grenouillère plastique avec chaque coffre¹ ou Serrures en plastique et boîte à clés avec vitre à briser² (2 clés, 2 hublots translucides, 2 vis plastique, 2 écrous plastique à monter soi-même) • JBDA85 - Fermeture avec poignée T³ • En option: Alarme - Montage en usine, par exemple JBKA70A.

Gummidichtung + Sichtfenster aus Polycarbonat • Montage mit Scharnieren nach rechts bzw. links • Verschlussbügel und Sicherungssplint aus Kunststoff¹ oder Kunststoffschlösser sowie Schlüsselkästchen mit Klarsichtscheibe² (2 Schlüssel, 2 Scheiben + 2 Plastikschrauben für die Eigenmontage) • JBDA85 - Verschlusssystem mit T-Griff³ • Extras: Alarm (werkseitig montiert), Typenkenung: z.B. JBKA70A.

Junta de goma y ventanillas de polycarbonato • Montaje reversible con apertura de puerta hacia la derecha o hacia la izquierda • Pasador de seguridad, bisagra y cierre de plástico¹ o Cerraduras de plástico y caja de llaves con cristal rompible² (2 llaves, 2 ventanillas transparentes, 2 tornillos de plástico para auto-montaje) • JBDA85 - Cierre con tirador en forma de T³ • Extras opcionales: Alarma equipada en fábrica, Ejemplo: JBKA70A.

| | | mm | mm | mm | mm | mm | mm | | | | |
|--------|--|-----|-----|-----|-----|-----|-----|--|--|--|---|
| JBWA70 | | 625 | 700 | 260 | 320 | 195 | 255 | | | | 2 |
| JBKA70 | | 625 | 700 | 260 | 300 | 195 | 255 | | | | - |
| JBDA72 | | 650 | 720 | 530 | 585 | 210 | 270 | | | | 2 |
| JBKA72 | | 650 | 720 | 530 | 565 | 210 | 270 | | | | - |
| JBXA83 | | 750 | 830 | 270 | 330 | 220 | 265 | | | | 2 |
| JBKA83 | | 750 | 830 | 270 | 310 | 220 | 265 | | | | - |
| JBDA85 | | 760 | 850 | 530 | 565 | 300 | 375 | | | | 1 |
| JBKA85 | | 760 | 850 | 530 | 565 | 300 | 375 | | | | - |
| JBKA90 | | 820 | 900 | 850 | 930 | 340 | 420 | | | | 1 |



1



2



3

Labels supplied / Etiquettes fournies / Piktogramme beigefügt / Etiqueta incluida.



Emergency key facility fitment

The key for the cabinet is located behind a clear plate, that is held in place with two plastic fasteners. In an emergency the clear plate can be broken away, providing access to the key for the cabinet. A new clear plate can be re-attached using the same plastic fasteners.

Montage du hublot donnant accès à la clé en cas d'urgence

La clé du coffret se trouve derrière un hublot transparent maintenu par 2 vis plastique. En cas d'urgence, il suffit de briser ce hublot pour accéder à la clé. Un nouveau hublot peut être fixé à l'aide des mêmes vis plastique.

Notschlüssel-Montage

Der Schlüssel befindet sich hinter einer Klarsichtscheibe, die mit 2 Plastikschauben gesichert ist. Im Notfall die Scheibe zerbrechen und den Schlüssel entnehmen. Eine Ersatzscheibe kann mit den beigelegten Schrauben montiert werden.

Instalación de la ventanilla de acceso a la llave en caso de emergencia

La llave de la caja se encuentra detrás de una ventanilla transparente que está fijada por dos tornillos de plástico. En caso de emergencia, basta con romper esta ventanilla para acceder a la llave. Se puede instalar una nueva ventanilla utilizando los mismos tornillos de plástico.

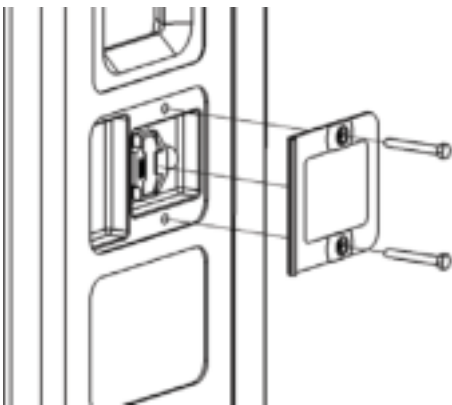

Factory fitted alarm

A reed switch activated 95 dB self contained 9 V alarm with three minute automatic reset upon activation. Alarm does not interfere with use of equipment. Coding example: JBKA70A.

Alarme - Montage en usine

En option: montage d'une alarme auto-alimentée de 9v dégageant une puissance sonore de 95 décibels et se réactivant automatiquement toutes les 3 minutes. L'alarme n'empêche pas d'utiliser le coffre. Par exemple JBKA70A.

Alarm (werkseitig montiert)

Unabhängige, störungsfreie Einheit mit Reedschalter und 9 V Batterie. Automatische Rückstellung drei Minuten nach der Aktivierung. Schallstärke: 95 dB. Typenkennung: z.B. JBKA70A.

Alarma equipada en fábrica

Alarma independiente de 9 V activada por interruptor de lengüeta de 95 dB con reactivación automática cada 3 minutos una vez en funcionamiento. La alarma no interfiere en la utilización de la caja. Ejemplo: JBKA70A.

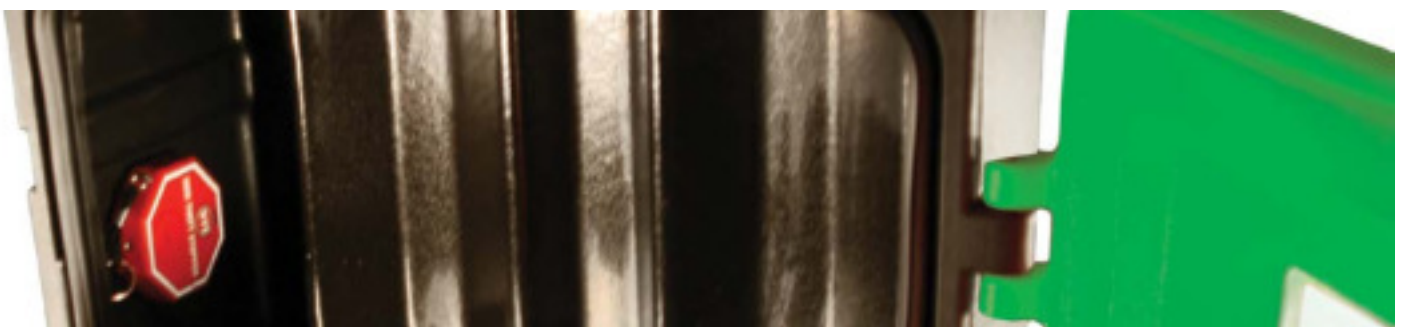
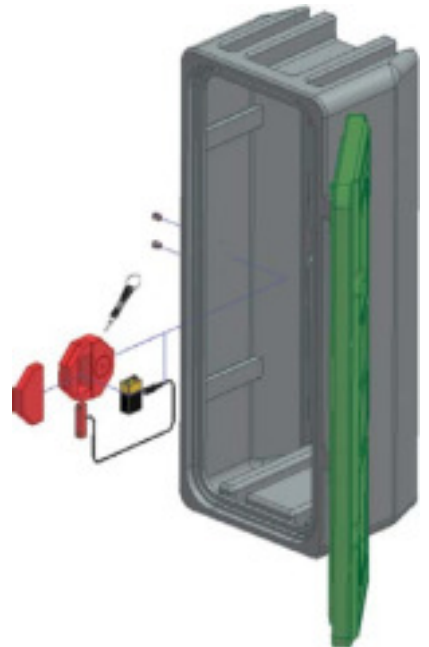

SCBA1

Ready assembled universal bracket for self-contained breathing apparatus (SCBA) • Accommodates all single cylinder SCBA including carbon fibre models • 1075 carbon spring steel cradles with scratch resistant Nylon & plastic coating to hold/protect the cylinder • Suitable for Jonesco 85 (max. 1 SCBA) and 90 (max. 2 SCBA) series cabinets, fixings supplied • Easy fitment.

Fixations pré-assemblées pour appareils respiratoires isolants (A.R.I.) • Permet de loger tous types d'appareils respiratoires isolants (A.R.I.) à une bouteille, y-compris les modèles en fibre de carbone • Berceau en acier carbone 1075 avec revêtement nylon et plastique résistant à la rayure pour maintenir et protéger la bouteille • S'adapte aux coffres Jonesco série 85 (1 A.R.I. maxi.) et 90 (2 A.R.I. maxi.), fixations fournies • Montage facile.



SCBA1



SCBA1

| | ↑ mm | ← mm | ↘ mm | kg |
|-------|---------|---------|---------|----|
| SCBA1 | 560 | 220 | 150 | 2 |

vormontierte Universalhalterung für Pressluftatmer • für alle Pressluftatmer mit 1 Druckluftflasche (einschl. CFK-Druckluftflaschen) • Haltebacken aus kratzfestem nylon- und kunststoffbeschichtetem 1075 Carbonstahl zum Schutz der Druckluftflasche (DLF) • für Jonesco-Kästen der 85er- (max. 1 DLF) sowie der 90er-Reihe (max. 2 DLF), mit Befestigungssatz • einfache Montage.

Soporte universal pre-montado para equipamientos respiratorios autónomos • Para uso con todos los equipamientos respiratorios mono-cilindro incluyendo los modelos de fibra de carbono • Brazos en acero de carbono 1075 con una cobertura de nylon y plástico resistente a marcas para sujetar/proteger el cilindro • Apta para los armarios Jonesco Serie 85 (máximo 1 cilindro) y Serie 90 (máximo 2 cilindros) - Fijaciones suministradas • Fácil montaje.

ACCESSORIES / ACCESSOIRES / ZUBEHÖR / ACCESORIOS

KIT81

Spare Break-Glass.
Kit-hublot de remplacement.
Ersatzscheiben.
Ventanilla rompible de recambio.



KIT81

KIT91

Spare Keys (10 pieces).
Clés de remplacement (10 pièces).
Ersatzschlüssel (10 Stck.).
Llaves de recambio (10 unidades)



KIT91

KITSHELF72

2 plastic shelves for 72 Series.
2 étagères plastique pour coffres de la série "72".
2 Kunststoffablegefächer für 72er-Reihe.
2 estanterías de plástico para la serie 72.



KITSHELF72

KITSHELF85

2 plastic shelves for 85 Series.
2 étagères plastique pour coffres de la série "85".
2 Kunststoffablegefächer für 85er-Reihe.
2 estanterías de plástico para la serie 85.

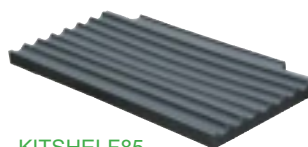

KITSHELF85

KITALARM

Alarm Kit / Kit alarme / Alarmeinheit / Kit de alarma.



KITALARM

LABELS / ETIQUETTES / PIKTOGRAMME / ETIQUETAS

10 labels per kit in a plastic bag.
10 étiquettes par kit et dans un sachet plastique.
10 Piktogramme/Kit im Folienbeutel.
10 etiquetas por kit en una bolsa de plástico.



KIT-LAB-FIRSTAID



KIT-LAB-BA



KIT-LAB-SPILLKIT



KIT-LAB-ADR

**DOCUMENT HOLDERS / PORTE-DOCUMENTS /
DOKUMENTENBEHÄLTER / PORTADOCUMENTOS**



1006



1005-COGR

Designed to store documents next to machinery (Maintenance checks, manuals, etc) • Ideal for commercial vehicles, containers, forklifts, hire equipment, agricultural applications etc. • The lid is connected to the body by a small length of chain • A rubber seal between the lid and body protects from water ingress • Ease of fitment with two 8 mm threaded holes • Fully recyclable, chemical resistant, UV-stabilised PE • Lid is always black.

Pour le stockage de documents à proximité de machines (mode d'emploi, manuel de maintenance ou procédure de sécurité) • Idéal pour véhicules industriels, contenaires, chariots élévateurs, équipement sécurité incendie, engins agricoles, etc. • Le couvercle est relié au corps du porte-documents par une chaînette • Un joint caoutchouc rend le porte-documents étanche • Deux trous filetés de 8 mm pour faciliter la fixation • PE entièrement recyclable, résistant à la plupart des produits chimiques et aux UV • Couvercle toujours noir.

als Behälter für maschinenrelevante Daten (Wartung, Bedienanleitungen, etc.) entwickelt • ideal für Nutzfahrzeuge, Container, Gabelstapler, Mietgeräte, den landwirtschaftlichen Bereich, etc. • Deckel durch Sicherungskette mit dem Körper verbunden • Spritzwassergeschützt durch Gummidichtung • 2 Gewindelöcher (8 mm) zur Erleichterung der Montage • vollständig recycelbares, chemikalienbeständiges, UV-stabiles MDPE • Deckel nur in Schwarz.









Diseñado para guardar los documentos cerca de la maquinaria (manual de mantenimiento, instrucciones, etc.) • Idóneo para vehículos comerciales, contenedores, carretillas elevadoras, equipos de alquiler, aplicaciones agrícolas etc. • La tapa está unida a la caja por una cadenita • La junta de caucho de la tapa la hace impermeable • Dos agujeros perforados de 8 mm para facilitar el montaje • 100% reciclable, resistente a químicos, PE estabilizado a los rayos UV • La tapa es siempre negra.



1005-CORE

1005 1005-CORE 1005-COGR 1005-COGR



| |  mm |  mm |  mm |  mm |  mm | Documents Dokumente Documentos |  |  kg |
|-----------|--|--|---|--|--|--------------------------------------|---|--|
| 1005 | | | | | | | | |
| 1005-CORE | 320 | 335 | 355 | 65 | 100 | A3, A4 |  | 0.54 |
| 1005-COGR | | | | | | | | |
| 1005-COGR | | | | | | | | |

*Fixing points / Points de fixation / Montagepunkte / Puntos de montaje.

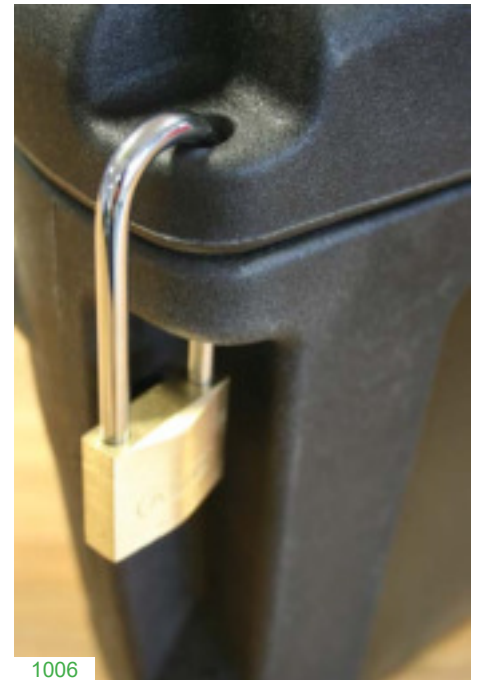

New improved design • Designed to store documents next to machinery (Maintenance checks, manuals, etc) • Ideal for commercial vehicles, containers, forklifts, hire equipment, agricultural applications etc. • Fits A4 folders & US letter size • Fully recyclable, chemical resistant, UV-stabilised PE • Suitable for indoor/outdoor use • Padlock facility (padlock not included) • Lightweight • Lid opens 180° • Smooth finish for label placement • Available in black and red as standard, other colours available on request (Min order 20 units).

Nouveau modèle • Pour le stockage de documents à proximité de machines (mode d'emploi, manuel de maintenance ou procédure de sécurité) • Idéal pour véhicules industriels, conteneurs, chariots élévateurs, équipement sécurité incendie, engins agricoles, etc. • Convient aux documents format A4 et US letter • PE entièrement recyclable, résistant à la plupart des produits chimiques et aux UV • Convient à une utilisation interne et externe • Cadenassable (cadenas non inclus) • Légères • Couvercle s'ouvrant à 180° • Emplacement prévu pour étiquette (surface lisse) • Disponible en noir et en rouge, autres couleurs disponibles sur demande (Minimum de commande de 20 pièces).

Neues, verbessertes Design • als Behälter für maschinenrelevante Daten (Wartung, Bedienanleitungen, etc.) entwickelt • ideal für Nutzfahrzeuge, Container, Gabelstapler, Mietgeräte, den landwirtschaftlichen Bereich, etc. • für A4-sowie US-Letter-Format geeignet • vollständig recycelbares, chemikalienbeständiges, UV-stabiles PE • für Innen-/Ausseneinsatz • Verschlussseinheit (ohne Vorhängeschloß) • leicht • Deckel öffnet 180° • glatte Oberfläche im Aufkleberbereich • Standardfarben Schwarz & Rot, andere Farben auf Wunsch (Mindestabnahme 20 Einheiten).

Nuevo diseño mejorado • Diseñado para guardar los documentos cerca de la maquinaria (manual de mantenimiento, instrucciones, etc.) • Idóneo para vehículos comerciales, contenedores, carretillas elevadoras, equipos de alquiler, aplicaciones agrícolas etc. • Apto para carpetas A4 y formato EE UU • 100% reciclable, resistente a químicos, PE estabilizado a los rayos UV • Apto para el uso interior/externo • Se puede cerrar con candado (candado excluido) • Ligero • La tapa se abre 180° • Acabado liso para fácil colocación de etiquetas • Disponible en negro y rojo como estándar, otros colores disponibles (Cantidad mínima de pedido 20 piezas).



| | | | | | | | Documents Dokumente Documentos | |
|-----------|-----|-----|-----|-----|----|-----|--------------------------------------|----|
| | mm | mm | mm | mm | mm | mm | | kg |
| 1006 | | | | | | | | |
| 1006-CORE | 320 | 335 | 270 | 355 | 65 | 100 | A4 | 1 |



1006 + 1006-CORE



Designed to store documents next to machinery (Maintenance checks, manuals, etc) • Ideal for commercial vehicles, containers, forklifts, hire equipment, agricultural applications etc. • Made from recyclable, chemical resistant polypropylene (PP) • Highly flexible and stress resistant • The lid is connected to the body by a small length of chain¹ • Fits A4 manuals and US letter size • Standard colour is Black.

Conçus pour le rangement de documents à proximité de machines (fiches d'entretien, manuels, etc.) • Idéaux pour véhicules industriels, conteneurs, chariots élévateurs, équipement de location, applications agricoles etc. • En polypropylène (PP) recyclable et résistant à la plupart des produits chimiques • Hautement flexible et résistant à la tension • Le couvercle est relié au corps du porte-documents par une chaînette¹ • Convient aux manuels format A4 et US letter • Couleur noire standard.

als Behälter für maschinenrelevante Daten (Wartung, Bedienanleitungen, etc.) entwickelt • für Nutzfahrzeuge, Container, Gabelstapler, Mietgeräte, den landwirtschaftlichen Bereich, etc. geeignet • aus recycelbarem, chemikalienbeständigem Polypropylen (PP) • äußerst flexibel und spannungsresistent • Deckel durch Sicherungskette mit dem Körper verbunden¹ • für A4- sowie US-Letter-Format geeignet • Standardfarbe ist Schwarz.

Diseñado para guardar documentos cerca de maquinaria (detalles de inspecciones, libros de instrucciones etcétera) • Idóneo para vehículos comerciales, contenedores, carretillas elevadoras, maquinaria de alquiler, la industria agrícola etcétera • Fabricada de polipropileno (PP) que es reciclable y resistente a la mayoría de los químicos • Muy flexible y resistente a la fatiga • La tapa está unida a la caja por una cadenita¹ • Apto para manuales A4 y papeles en formato EE UU • Color negro como estándar.

| | | | | | | | | |
|------|-----|-----|-----|----|-----|--------------------------------------|--|-----|
| | | | | | | Documents Dokumente Documentos | | |
| 1008 | 350 | 400 | 115 | 85 | 100 | A4 | | 0.4 |



**PALLETISATION / PALETTISATION /
PALETTIERUNG / PALETIZACIÓN**



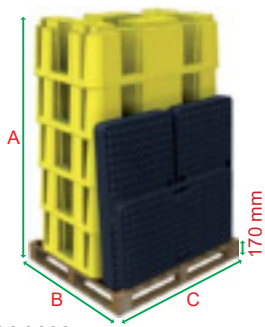

SJ-100-001 / 002

A x B x C - 1955 x 1100 x 1300 mm

- 5 units / pièces / Teile / piezas
- 20' - 40 units / pièces / Teile / piezas
- 40' - 90 units / pièces / Teile / piezas
- 13.6 m - 100 units / pièces / Teile / piezas

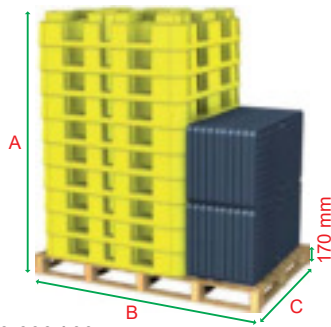

SJ-100-006 / 007

A x B x C - 2295 x 2100 x 1300 mm

- 10 units / pièces / Teile / piezas
- 20' - 36 units / pièces / Teile / piezas
- 40' - 90 units / pièces / Teile / piezas
- 13.6 m - 100 units / pièces / Teile / piezas

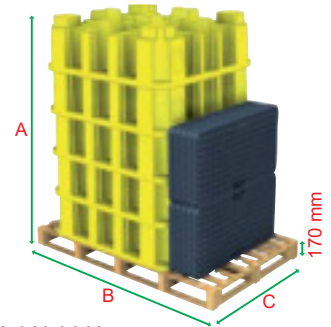

SJ-100-010 / 011

A x B x C - 2210 x 2100 x 1300 mm

- 5 units / pièces / Teile / piezas
- 20' - 20 units / pièces / Teile / piezas
- 40' - 45 units / pièces / Teile / piezas
- 13.6 m - 50 units / pièces / Teile / piezas

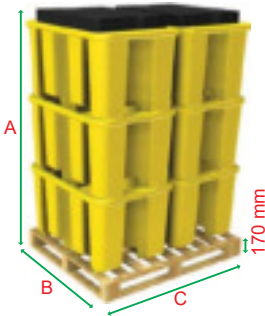

SJ-100-050 / 051

A x B x C - 1950 x 1100 x 1360 mm

- 6 units / pièces / Teile / piezas
- 20' - 48 units / pièces / Teile / piezas
- 40' - 108 units / pièces / Teile / piezas
- 13.6 m - 120 units / pièces / Teile / piezas

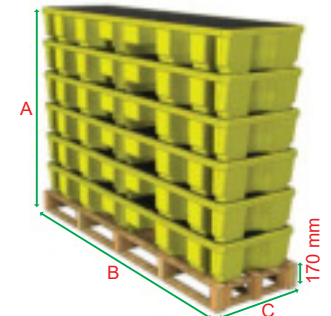

SJ-100-060 / 061

A x B x C - 1790 x 2460 x 700 mm

- 6 units / pièces / Teile / piezas
- 20' - 80 units / pièces / Teile / piezas
- 40' - 72 units / pièces / Teile / piezas
- 13.6 m - 90 units / pièces / Teile / piezas

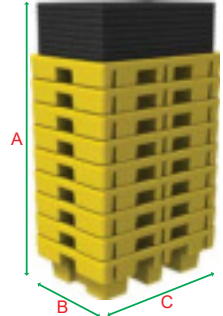

SJ-2E-COYE / BLK + SJ-2E-PLAT

A x B x C - 2305 x 910 x 1310 mm

- 9 units / pièces / Teile / piezas
- 20' - 80 units / pièces / Teile / piezas
- 40' - 198 units / pièces / Teile / piezas
- 13.6 m - 216 units / pièces / Teile / piezas

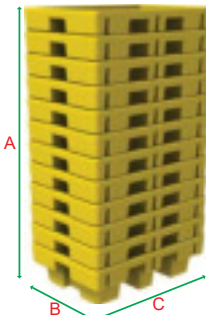

SJ-2E-COYE / BLK

A x B x C - 2470 x 910 x 1310 mm

- 12 units / pièces / Teile / piezas
- 20' - 100 units / pièces / Teile / piezas
- 40' - 264 units / pièces / Teile / piezas
- 13.6 m - 288 units / pièces / Teile / piezas

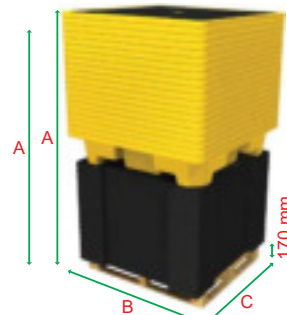

SJ-110-006 / 007

A x B x C - 2270/2485 x 1460 x 1460 mm

- 18/20 units / pièces / Teile / piezas
- 20' - 72 units / pièces / Teile / piezas
- 40' - 160 units / pièces / Teile / piezas
- 13.6 m - 180 units / pièces / Teile / piezas

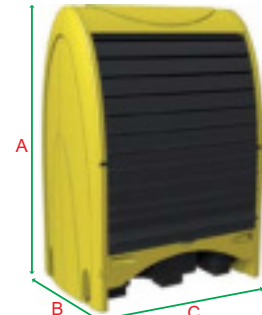

SJC2-YE-BK-B-A

A x B x C - 2110 x 1100 x 1650 mm

- 20' - 6 units / pièces / Teile / piezas
- 40' - 14 units / pièces / Teile / piezas
- 13.6 m - 16 units / pièces / Teile / piezas

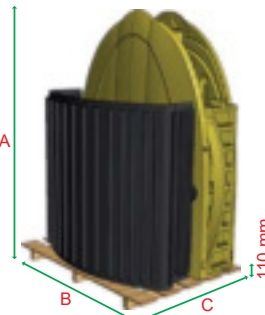

SJC4-YE-BK-B-F

A x B x C - 2210 x 1600 x 800 mm

- 20' - 6 units / pièces / Teile / piezas
- 40' - 14 units / pièces / Teile / piezas
- 13.6 m - 16 units / pièces / Teile / piezas

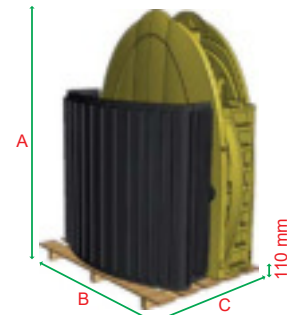

SJC45-YE-BK-B-F

A x B x C - 2210 x 1650 x 1100 mm

- 20' - 6 units / pièces / Teile / piezas
- 40' - 14 units / pièces / Teile / piezas
- 13.6 m - 16 units / pièces / Teile / piezas

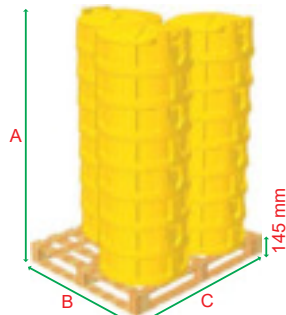

SJ-600-001

A x B x C - 1795 x 1100 x 1300 mm

- 24 units / pièces / Teile / piezas
- 20' - 192 units / pièces / Teile / piezas
- 40' - 432 units / pièces / Teile / piezas
- 13.6 m - 480 units / pièces / Teile / piezas

: Pallet / Palette / Palé • 20': Container / Contenedor • 40': Container / Contenedor • 13.6 m: Trailer / Camion / Auflieger / Camión

The information is to our best knowledge true and accurate, but all recommendations or suggestions are made without guarantee / Les informations ci-dessus sont à notre connaissance justes et exactes. Nous ne pouvons cependant garantir les suggestions et recommandations faites / Sämtliche Angaben dienen nur zur Information. Für die genannten Empfehlungen und Hinweise können wir keine Gewähr übernehmen / La información es a lo mejor de nuestro conocimiento verdadera y correcta pero todas las recomendaciones o sugerencias son dadas sin garantía.

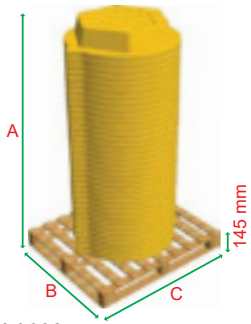

SJ-610-001 / 002

A x B x C - 2085 x 1100 x 1300 mm

- 36 units / pièces / Teile / piezas
- 20' - 288 units / pièces / Teile / piezas
- 40' - 648 units / pièces / Teile / piezas
- 13.6 m - 720 units / pièces / Teile / piezas

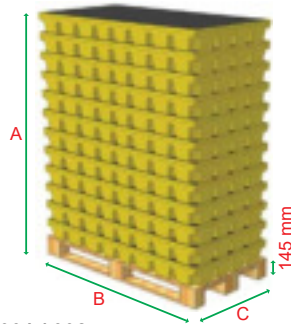

SJ-300-001 / 002

A x B x C - 1970 x 1600 x 800 mm

- 12 units / pièces / Teile / piezas
- 20' - 84 units / pièces / Teile / piezas
- 40' - 180 units / pièces / Teile / piezas
- 13.6 m - 200 units / pièces / Teile / piezas

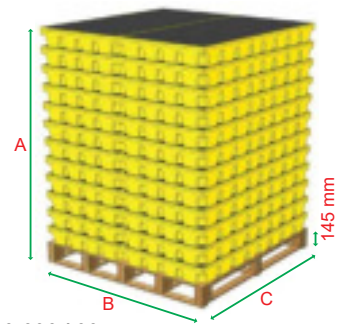

SJ-300-006 / 007

A x B x C - 1970 x 1600 x 1600

- 12 units / pièces / Teile / piezas
- 20' - 42 units / pièces / Teile / piezas
- 40' - 90 units / pièces / Teile / piezas
- 13.6 m - 102 units / pièces / Teile / piezas

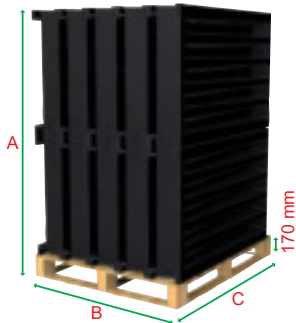

SJ-300-010

A x B x C - 1770 x 1100 x 1300 mm

- 20 units / pièces / Teile / piezas
- 20' - 160 units / pièces / Teile / piezas
- 40' - 360 units / pièces / Teile / piezas
- 13.6 m - 400 units / pièces / Teile / piezas

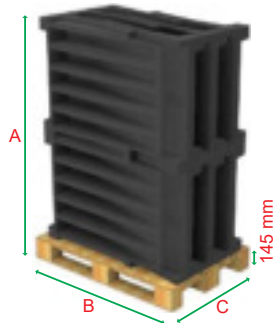

JR1

A x B x C - 1645 x 1200 x 800 mm

- 12 units / pièces / Teile / piezas
- 20' - 132 units / pièces / Teile / piezas
- 40' - 300 units / pièces / Teile / piezas
- 13.6 m - 336 units / pièces / Teile / piezas

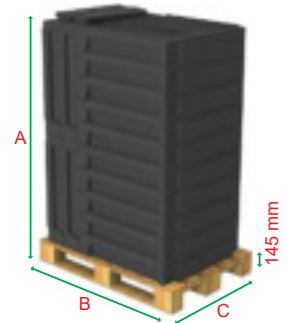

JRB1

A x B x C - 1690 x 1200 x 800 mm

- 14 units / pièces / Teile / piezas
- 20' - 154 units / pièces / Teile / piezas
- 40' - 350 units / pièces / Teile / piezas
- 13.6 m - 392 units / pièces / Teile / piezas

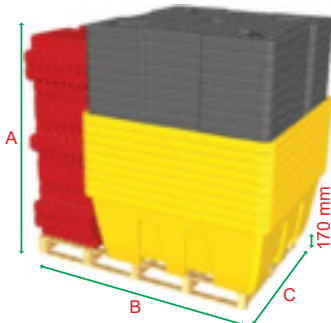

SJ-510-001 / 002

A x B x C - 2370 x 2200 x 1670 mm

- 9 units / pièces / Teile / piezas
- 20' - 21 units / pièces / Teile / piezas
- 40' - 63 units / pièces / Teile / piezas
- 13.6 m - 72 units / pièces / Teile / piezas

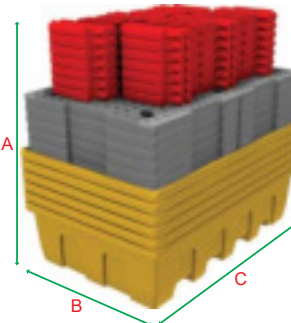

SJ-520-001 / 002

A x B x C - 2075 x 1460 x 2260 mm

- 6 units / pièces / Teile / piezas
- 20' - 24 units / pièces / Teile / piezas

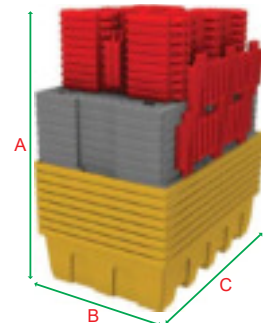

SJ-520-001 / 002

A x B x C - 2500 x 1460 x 2270 mm

- 8 units / pièces / Teile / piezas
- 40' - 64 units / pièces / Teile / piezas
- 13.6 m - 72 units / pièces / Teile / piezas

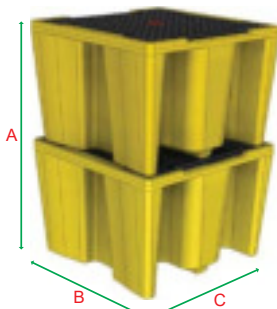

SJ-500-001 / 002 / 005 / 006

A x B x C - 2000 x 1450 x 1450 mm

- 2 units / pièces / Teile / piezas
- 20' - 8 units / pièces / Teile / piezas
- 40' - 16 units / pièces / Teile / piezas
- 13.6 m - 18 / 27* units / pièces / Teile / piezas

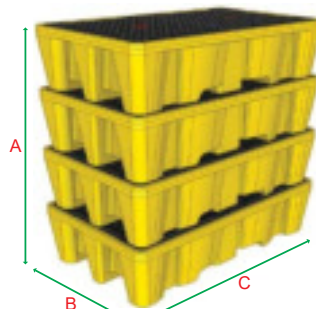

SJ-500-003 / 004

A x B x C - 2300 x 1450 x 2450 mm

- 4 units / pièces / Teile / piezas
- 20' - 8 units / pièces / Teile / piezas
- 40' - 32 units / pièces / Teile / piezas
- 13.6 m - 36 units / pièces / Teile / piezas

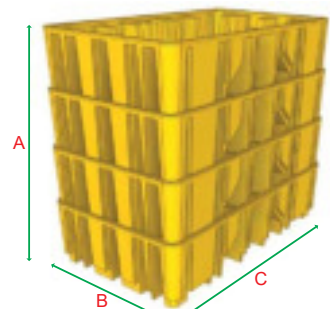

SJ-545-YE / BLK

A x B x C - 2205 x 1360 x 2030 mm

- 4 units / pièces / Teile / piezas
- 20' - 16 units / pièces / Teile / piezas
- 40' - 32 units / pièces / Teile / piezas
- 13.6 m - 36 / 40* units / pièces / Teile / piezas

: Pallet / Palette / Palé • 20': Container / Contenedor • 40': Container / Contenedor • 13.6 m: Trailer / Camion / Auflieger / Camión

*Curtainsider

The information is to our best knowledge true and accurate, but all recommendations or suggestions are made without guarantee / Les informations ci-dessus sont à notre connaissance justes et exactes. Nous ne pouvons cependant garantir les suggestions et recommandations faites / Sämtliche Angaben dienen nur zur Information. Für die genannten Empfehlungen und Hinweise können wir keine Gewähr übernehmen / La información es a lo mejor de nuestro conocimiento verdadera y correcta pero todas las recomendaciones o sugerencias son dadas sin garantía.

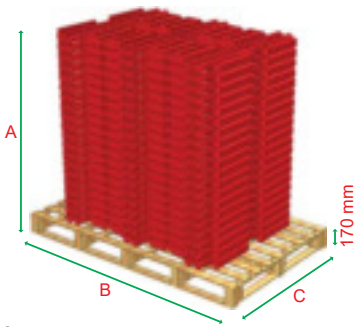

SJ-520-095

A x B x C - 1930 x 2100 x 1295 mm

- 170 mm - 10 units / pièces / Teile / piezas
- 40' - 60 units / pièces / Teile / piezas

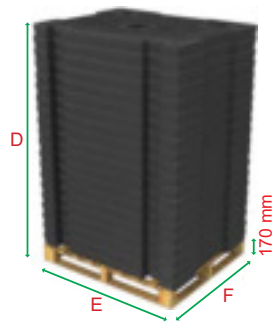

D x E x F - 1985 x 1300 x 1100 mm

SJ-525-BK-YE / BK & SJ-525-B-BK / YE

A x B x C - 2250 x 2000 x 1490 mm

- 170 mm - 3 units / pièces / Teile / piezas
- 20' - 9 units / pièces / Teile / piezas
- 40' - 24 units / pièces / Teile / piezas
- 13.6 m - 27 units / pièces / Teile / piezas

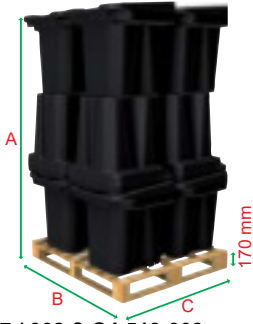
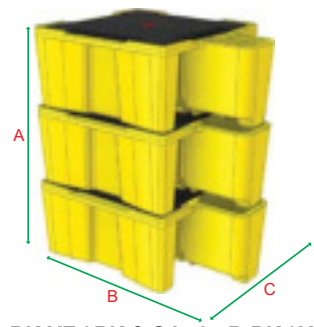

SJ-500-007 / 008 & SJ-510-003

A x B x C - 2165 x 1300 x 1180 mm

- 170 mm - 12 units / pièces / Teile / piezas
- 20' - 96 units / pièces / Teile / piezas
- 40' - 216 units / pièces / Teile / piezas
- 13.6 m - 240 units / pièces / Teile / piezas

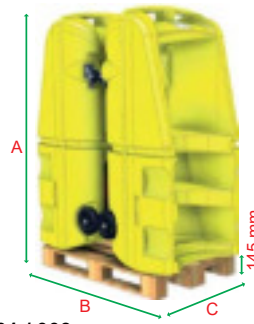

SJ-400-001 / 003

A x B x C - 1885 x 1360 x 815 mm

- 145 mm - 2 units / pièces / Teile / piezas
- 20' - 22 units / pièces / Teile / piezas
- 40' - 50 units / pièces / Teile / piezas
- 13.6 m - 56 units / pièces / Teile / piezas

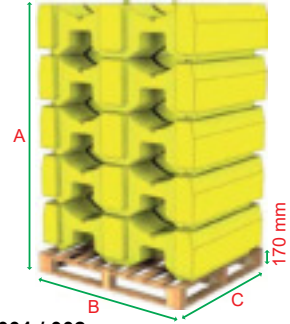

SJ-200-001 / 002

A x B x C - 2040 x 1375 x 1100 mm

- 170 mm - 5 units / pièces / Teile / piezas
- 20' - 40 units / pièces / Teile / piezas
- 40' - 80 units / pièces / Teile / piezas
- 13.6 m - 90 units / pièces / Teile / piezas

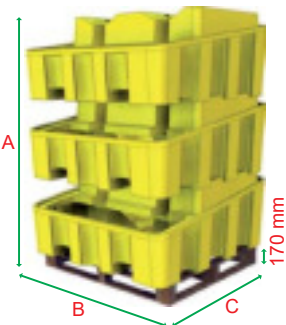

SJ-200-003 / 004

A x B x C - 2040 x 1375 x 1350 mm

- 170 mm - 3 units / pièces / Teile / piezas
- 20' - 12 units / pièces / Teile / piezas
- 40' - 24 units / pièces / Teile / piezas
- 13.6 m - 30 units / pièces / Teile / piezas

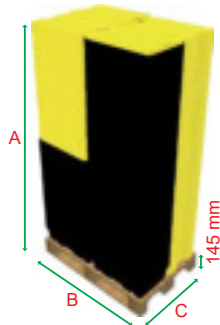

ST1-20-XX-BK

A x B x C - 2060 x 1200 x 800 mm

- 145 mm - 112 units / pièces / Teile / piezas
- 20' - 1232 units / pièces / Teile / piezas
- 40' - 2800 units / pièces / Teile / piezas
- 13.6 m - 3136 units / pièces / Teile / piezas

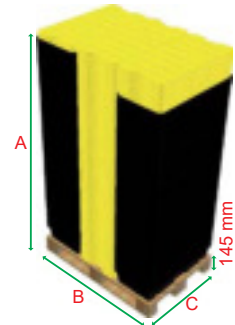

ST1-30-XX-BK

A x B x C - 2050 x 1200 x 800 mm

- 145 mm - 84 units / pièces / Teile / piezas
- 20' - 924 units / pièces / Teile / piezas
- 40' - 2100 units / pièces / Teile / piezas
- 13.6 m - 2352 units / pièces / Teile / piezas

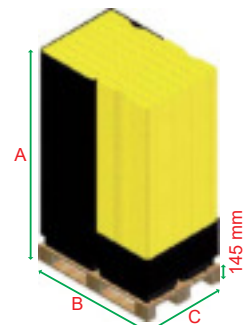

ST1-40-XX-BK

A x B x C - 2015 x 1200 x 800 mm

- 145 mm - 37 units / pièces / Teile / piezas
- 20' - 407 units / pièces / Teile / piezas
- 40' - 925 units / pièces / Teile / piezas
- 13.6 m - 1036 units / pièces / Teile / piezas

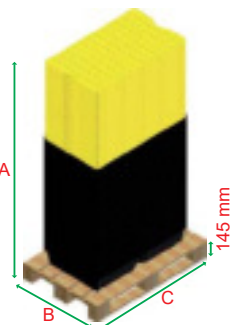

ST1-60-XX-BK

A x B x C - 1975 x 800 x 1200 mm

- 145 mm - 18 units / pièces / Teile / piezas
- 20' - 198 units / pièces / Teile / piezas
- 40' - 450 units / pièces / Teile / piezas
- 13.6 m - 504 units / pièces / Teile / piezas

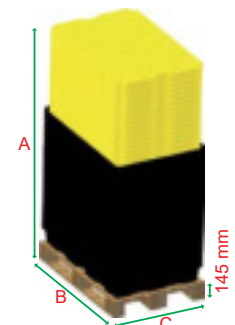

ST1-100-XX-BK

A x B x C - 1980 x 1200 x 800 mm

- 145 mm - 18 units / pièces / Teile / piezas
- 20' - 198 units / pièces / Teile / piezas
- 40' - 450 units / pièces / Teile / piezas
- 13.6 m - 504 units / pièces / Teile / piezas

: Pallet / Palette / Palé • 20': Container / Contenedor • 40': Container / Contenedor • 13.6 m: Trailer / Camion / Auflieger / Camión

The information is to our best knowledge true and accurate, but all recommendations or suggestions are made without guarantee / Les informations ci-dessus sont à notre connaissance justes et exactes. Nous ne pouvons cependant garantir les suggestions et recommandations faites / Sämtliche Angaben dienen nur zur Information. Für die genannten Empfehlungen und Hinweise können wir keine Gewähr übernehmen / La información es a lo mejor de nuestro conocimiento verdadera y correcta pero todas las recomendaciones o sugerencias son dadas sin garantía.

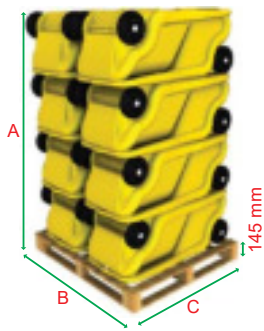

UniKart

- A x B x C** - 1955 x 1300 x 1100 mm
 - 16 units / pièces / Teile / piezas
 20' - 128 units / pièces / Teile / piezas
 40' - 288 units / pièces / Teile / piezas
 13.6 m - 320 units / pièces / Teile / piezas

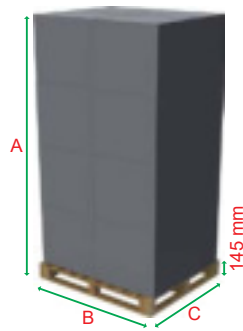

JBS110

- A x B x C** - 2460 x 1300 x 1100 mm
 - 16 units / pièces / Teile / piezas
 40' - 288 units / pièces / Teile / piezas
 13.6 m - 320 units / pièces / Teile / piezas

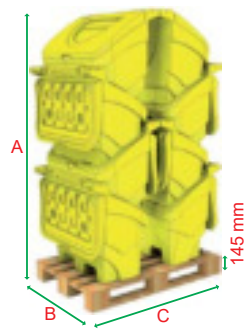

JBS130

- A x B x C** - 2035 x 850 x 1200 mm
 - 8 units / pièces / Teile / piezas
 20' - 80 units / pièces / Teile / piezas
 40' - 192 units / pièces / Teile / piezas
 13.6 m - 216 units / pièces / Teile / piezas

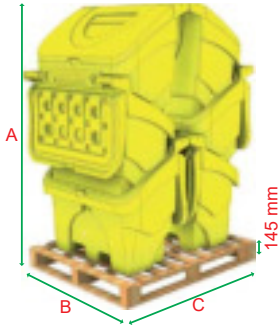

JBS200

- A x B x C** - 2440 x 1100 x 1365 mm
 - 6 units / pièces / Teile / piezas
 40' - 102 units / pièces / Teile / piezas
 13.6 m - 108 units / pièces / Teile / piezas

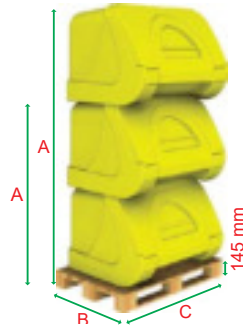

JBS400R

- A x B x C** - 1450/2300 x 1100 x 1300 mm
 - 2/3 units / pièces / Teile / piezas
 20' - 16 units / pièces / Teile / piezas
 40' - 54 units / pièces / Teile / piezas
 13.6 m - 60 units / pièces / Teile / piezas

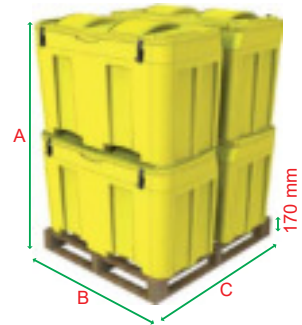

JBS400

- A x B x C** - 1750 x 1200 x 1300 mm
 - 4 units / pièces / Teile / piezas
 20' - 32 units / pièces / Teile / piezas
 40' - 72 units / pièces / Teile / piezas
 13.6 m - 80 units / pièces / Teile / piezas

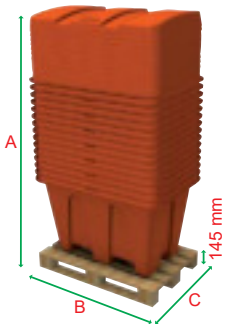

JBS500

- A x B x C** - 2365 x 1265 x 855 mm
 - 15 units / pièces / Teile / piezas
 20' - 165 units / pièces / Teile / piezas
 40' - 275 units / pièces / Teile / piezas
 13.6 m - 420 units / pièces / Teile / piezas

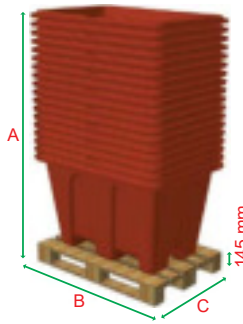

JBS500B

- A x B x C** - 1955 x 1200 x 800 mm
 - 18 units / pièces / Teile / piezas
 20' - 180 units / pièces / Teile / piezas
 40' - 414 units / pièces / Teile / piezas
 13.6 m - 450 units / pièces / Teile / piezas

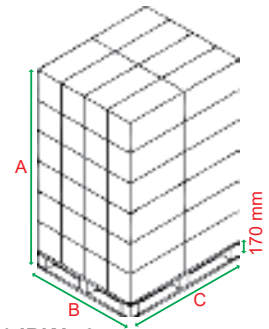

JBWA70 / JBKA70

- A x B x C** - 2030 x 1100 x 1410 mm
 - 48 units / pièces / Teile / piezas
 20' - 384 units / pièces / Teile / piezas
 40' - 768 units / pièces / Teile / piezas
 13.6 m - 864 units / pièces / Teile / piezas

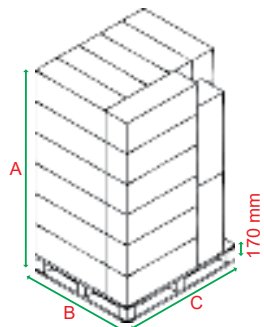

JBXA83 / JBKA83

- A x B x C** - 2090 x 1100 x 1325 mm
 - 38 units / pièces / Teile / piezas
 20' - 304 units / pièces / Teile / piezas
 40' - 684 units / pièces / Teile / piezas
 13.6 m - 760 units / pièces / Teile / piezas

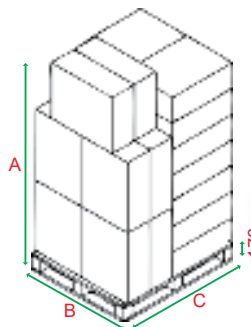

JBDA72 / JBKA72

- A x B x C** - 2195 x 1150 x 1300 mm
 - 24 units / pièces / Teile / piezas
 20' - 192 units / pièces / Teile / piezas
 40' - 432 units / pièces / Teile / piezas
 13.6 m - 480 units / pièces / Teile / piezas

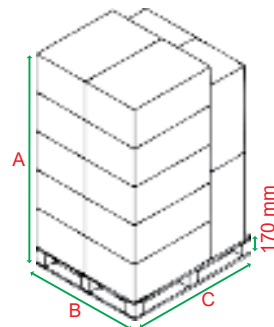

JBDA85 / JBKA85

- A x B x C** - 2045 x 1100 x 1300 mm
 - 14 units / pièces / Teile / piezas
 20' - 112 units / pièces / Teile / piezas
 40' - 252 units / pièces / Teile / piezas
 13.6 m - 280 units / pièces / Teile / piezas

: Pallet / Palette / Palé • 20': Container / Contenedor • 40': Container / Contenedor • 13.6 m: Trailer / Camion / Auflieger / Camión

The information is to our best knowledge true and accurate, but all recommendations or suggestions are made without guarantee / Les informations ci-dessus sont à notre connaissance justes et exactes. Nous ne pouvons cependant garantir les suggestions et recommandations faites / Sämtliche Angaben dienen nur zur Information. Für die genannten Empfehlungen und Hinweise können wir keine Gewähr übernehmen / La información es a lo mejor de nuestro conocimiento verdadera y correcta pero todas las recomendaciones o sugerencias son dadas sin garantía.

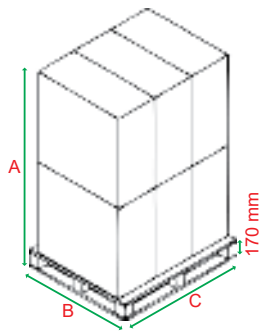

JBKA90

- A x B x C** - 1990 x 1100 x 1300 mm
 - 6 units / pièces / Teile / piezas
20' - 48 units / pièces / Teile / piezas
40' - 108 units / pièces / Teile / piezas
13.6 m - 120 units / pièces / Teile / piezas

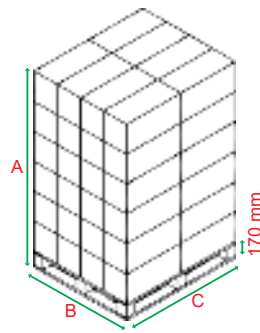

1005

- A x B x C** - 2030 x 1100 x 1410 mm
 - 384 units / pièces / Teile / piezas
20' - 3072 units / pièces / Teile / piezas
40' - 6912 units / pièces / Teile / piezas
13.6 m - 7680 units / pièces / Teile / piezas

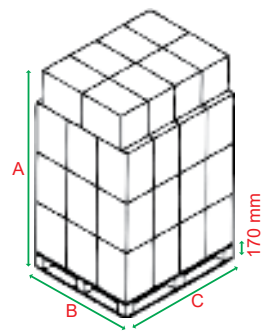

1006

- A x B x C** - 2105 x 1100 x 1480 mm
 - 220 units / pièces / Teile / piezas
20' - 1320 units / pièces / Teile / piezas
40' - 3520 units / pièces / Teile / piezas
13.6 m - 3960 units / pièces / Teile / piezas

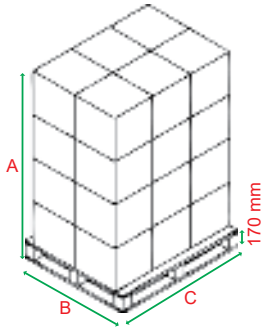

1008

- A x B x C** - 2170 x 1240 x 1300 mm
 - 720 units / pièces / Teile / piezas
20' - 2880 units / pièces / Teile / piezas
40' - 6480 units / pièces / Teile / piezas
13.6 m - 7200 units / pièces / Teile / piezas

: Pallet / Palette / Palé • **20'**: Container / Contenedor • **40'**: Container / Contenedor • **13.6 m**: Trailer / Camion / Auflieger / Camión

The information is to our best knowledge true and accurate, but all recommendations or suggestions are made without guarantee / Les informations ci-dessus sont à notre connaissance justes et exactes. Nous ne pouvons cependant garantir les suggestions et recommandations faites / Sämtliche Angaben dienen nur zur Information. Für die genannten Empfehlungen und Hinweise können wir keine Gewähr übernehmen / La información es a lo mejor de nuestro conocimiento verdadera y correcta pero todas las recomendaciones o sugerencias son dadas sin garantía.



UK LEGISLATION

Ensure you comply with laws of England, Wales, Scotland and Northern Ireland regarding the control of oil related pollution. It applies to anyone who stores and controls oil above ground. There are penalties for non-compliance so ensure you comply. More details can be found at: www.environment-agency.gov.uk

England / Wales

publications.environment-agency.gov.uk/PDF/PMHO0811BUCR-E-E.pdf

Scotland

www.legislation.gov.uk/ssi/2006/133/pdfs/ssi_20060133_en.pdf

Northern Ireland

www.legislation.gov.uk/nisr/2010/412/pdfs/nisr_20100412_en.pdf

If you store oil of any kind at your premises, this will apply to you. Oil includes:

Petrol, Diesel, central heating oil, lubricating oil, vegetable oil, heavy oils such as bitumen; oils used as solvents, such as paraffin or kerosene and waste oil.

Oil is a common and highly visible form of pollution. It is poisonous to fish and other wildlife and smothers plants. Just two litres of oil could make the volume of fresh water needed to fill an Olympic size swimming pool undrinkable.

Oil accounts for over one quarter of all pollution incidents in the UK each year. Many drains lead directly to rivers, streams or lakes. If you allow oil to enter these drains, it has the same effect as pouring it directly into the watercourse.

If oil from your site enters the ground or watercourses, you can be required to pay clean-up costs to remove the oil.

What should I do if an oil spill occurs?

- Try to prevent the spill from entering drains or watercourses; use earth to block its flow, or sand or commercial absorbents to soak it up.
- Notify your Environmental Regulator on the Emergency Hotline, 0800 80 70 60
- Keep absorbent materials near to the oil store so that they are easily accessible when they are needed.
- Train all staff in what to do in the event of a spillage and how to use any oil spill equipment.
- Never hose a spillage down or use detergents to disperse it.

Pollution Prevention Guidelines

PPG 26: storage & handling of drums & intermediate bulk containers

SECONDARY CONTAINMENT SYSTEMS

A secondary containment system is designed to catch leaks from the primary container or spillages when in use. A suitable secondary containment system should be provided, as this will significantly reduce the risk of a spill resulting in pollution.

CAPACITY

The capacity of secondary containment facilities should take account of the maximum volume of product that could be stored at any one time. If a fixed fire-fighting system is in place, additional provision will be required for the quantity of fire-fighting media likely to be used. In general, for multiple container storage, containment facilities should have sufficient capacity to contain at least 25% of the total volume of the containers being stored, or 110% of the largest container, whichever is the greater. Drip trays may only be used for drum storage, not for IBCs, and must be capable of containing 25% of the volume of the container.

DEALING WITH SPILLAGES

Spill kits containing materials such as leak-sealing putty, over-drums, drain seals, oil or chemical absorbents and personal protective equipment (PPE) should be on site. These should be located both within or near the storage area and remote from it (in case during an event it is not possible to reach the equipment near the storage containers).

DIBt Tested

Our products are thoroughly tested under German DIBt regulations. cf. page 88-89.

EC regulations do not require testing outside of Germany.

FRANCE

Arrêté type - Rubrique n° 1173: Dangereux pour l'environnement, B - Toxiques pour les organismes aquatiques (stockage et emploi de substances). (JO 22/01/99).

Selon l'arrêté du 02/02/1998 relatif aux prélèvements et à la consommation d'eau ainsi qu'aux émissions de toute nature des installations classées pour la protection de l'environnement soumises à autorisation:

Tout stockage d'un liquide susceptible de créer une pollution des eaux ou des sols doit être associé à une capacité de rétention dont le volume doit être au moins égal à la plus grande des deux valeurs suivantes:

- 100% de la capacité du plus grand réservoir
- 50% de la capacité des réservoirs associés

Pour le stockage de récipients de capacité unitaire inférieure ou égale à 250 litres (jerricans, fûts) la capacité de rétention doit être au moins égale à:

- 50% de la capacité totale des récipients pour les liquides inflammables, à l'exception des lubrifiants.
- 20% de la capacité totale des récipients pour les autres cas
- 800 litres minimum ou égale à la capacité totale lorsque celle-ci est inférieure à 800 litres

La capacité de rétention doit être étanche aux produits qu'elle pourrait contenir et résister à l'action physique et chimique des fluides. Tous nos produits sont en polyéthylène, matière thermoplastique ayant une très bonne résistance chimique à tous les types de produits dits dangereux.

DIBt

Nos produits sont entièrement testés selon la réglementation allemande DIBt, voir page 88-89.

La réglementation européenne, à l'exception de l'Allemagne, n'exige pas de test.



VORSCHRIFTEN & INFORMATIONEN ZUR GEFÄHRSTOFFLAGERUNG

AUSWAHL RELEVANTER GESETZE UND VORSCHRIFTEN

| | |
|--------------------|---|
| ADR | Verordnung über die Beförderung gefährlicher Güter auf der Straße |
| BetrSichV | Betriebssicherheitsverordnung |
| GGVS / GGVE | Gefahrgutverordnung Straße/Eisenbahn |
| RID | Vorschriften der Ordnung über die internationale Eisenbahnbeförderung gefährlicher Güter |
| VAwS | Verordnung über Anlagen zum Umgang mit wassergefährdenden Stoffen (spezifisch für jedes Bundesland) |
| WHG | Wasserhaushaltsgesetz |

WASSERGEFÄHRDUNGSKLASSEN

WKG 1 schwach wassergefährdend

WKG 2 wassergefährdend

WKG 3 stark wassergefährdend

AUFFANGVOLUMEN

In Deutschland muß eine Auffangwanne den Inhalt des größten Behälters, mindestens jedoch 10% der Lagermenge, aufnehmen können.

Auf unsere Auffangwanne SJ-100-001/D angewandt bedeutet dies :

bei einer Lagerung von 2 Fässern von je 215 Liter Inhalt

- Gesamt-Lagermenge = 430 l, 10% = 43 l

- größter Behälter = 215 l

gefordertes Wannenvolumen = 215 Liter

!!! In Wasserschutzgebieten muß die gesamte Lagermenge (100%) zurückgehalten werden !!!

ZULASSUNGEN

Für Auffangsysteme aus nichtmetallischen Werkstoffen werden vom DIBt in Berlin (Deutsches Institut für Bautechnik) allgemeine bauaufsichtliche Zulassungen erteilt.

PE-AUFFANGSYSTEME

Für die Lagerung von wassergefährdenden Flüssigkeiten aller Gefährdungsklassen (siehe vor). PE-Auffangwannen sind beständig gegen Öle, Säuren und Laugen. Der Anwender ist für die Verträglichkeit mit den eingelagerten Stoffen verantwortlich. Hilfreich bei der Auswahl sind Beständigkeitslisten.

In Deutschland für die Lagerung von brennbaren Medien nicht zugelassen.

ACHTUNG

Obige Angaben sind unverbindlich, gelten ausschließlich für Deutschland, und erheben keinen Anspruch auf Vollständigkeit.

Bitte beachten Sie die für Ihr Land gültigen Vorschriften. Setzen Sie sich bitte mit Ihrer zuständigen Behörde in Verbindung.



Procure cumplir con la legislación sobre el control de contaminación de derivados del petróleo. Se aplica a cualquiera que almacene o controle derivados del petróleo en superficie. Existen penas por el no cumplimiento de las normas así que asegúrese que cumple con ellas. Encontrará más detalles en el REAL DECRETO 9/2005, de 14 de enero, por el que se establece la relación de actividades potencialmente contaminantes del suelo y los criterios y estándares para la declaración de suelos contaminados.

www.jonesco-plastics.com/es/environmental.html

LEGISLATION



U.S. LEGISLATION

Jonesco Environmental Protection Products comply with or exceed regulations.

Environmental Protection Agency

EPA 40 CFR 264.175

Containment. (a) Container storage areas must have a containment system that is designed and operated in accordance with paragraph (b) of this section, except as otherwise provided by paragraph (c) of this section.

(b) A containment system must be designed and operated as follows:

(3) The containment system must have sufficient capacity to contain 10% of the volume of containers or the volume of the largest container, whichever is greater. Containers that do not contain free liquids need not be considered in this determination.

Spill Prevention, Control and Countermeasures (SPCC) Regulation

What is SPCC and who is subject to its requirements? SPCC stands for Spill Prevention Control and Countermeasures. This rule is part of the EPA's oil spill prevention program and was developed under the authority of The Federal Water Pollution Control Act and The Clean Water Act. It is designed to prevent discharge of oil and oil-related materials into US waterways or adjoining shorelines. The SPCC Rule outlines the requirement of owners and operators of large oil processing facilities and industrial, commercial, agricultural or public facilities using/storing oil or oil products to create and implement a Spill Prevention Control and Countermeasures plan.

Facilities with **1,320 U.S. gallons of above ground storage or 42,000 U.S. gallons of buried storage** of petroleum oil and non-petroleum oils; fats, oils and greases of animals, fish and marine mammals and vegetable oils (including oil from seeds, nuts, fruits, or kernels) are covered by the SPCC rule.

Application to spill control products. The SPCC Rule outlines the requirement of an owner/operator to demonstrate in their SPCC plans considerations for secondary containment solutions for containers with storage capacity equal to or greater than 55 U.S. gallons. Each secondary containment must hold the entire capacity of the largest container. The Plan must include a facility diagram, and mark the location and contents of each container. Secondary containment must be constructed so that any discharge from a primary containment system (i.e. drum, tank or pipe) will not escape before cleanup occurs.

International Code Council

International Fire Code, 2009 edition*

2704.2.3 Containment pallets. When used as an alternative to spill control and secondary containment for outdoor storage in accordance with the exception in Section 2704.2, containment pallets shall comply with all of the following:

1. A liquid-tight sump accessible for visual inspection shall be provided.
2. The sump shall be designed to contain not less than 66 gallons (250 L).
3. Exposed surfaces shall be compatible with material stored.
4. Containment pallets shall be protected to prevent collection of rainwater within the sump.

National Fire Protection Association

NFPA 1, Fire Code 2009 edition**

60.3.2.10 Containment pallets: When used as a substitute for spill control and secondary containment for outdoor storage in accordance with the exception in Section 60.3.2.8.1, containment pallets shall comply with the following:

1. A liquid-tight sump accessible for visual inspection shall be provided.
2. The sump shall be designed to contain not less than 66 gallons (249.8L)
3. Exposed surfaces shall be compatible with material stored, and
4. Containment pallets shall be protected to prevent collection of rainwater within the sump (5000:34.3.2.10).

NFPA Code 30 - 2008 edition:***

9.13.1 Storage areas shall be designed and operated to prevent the discharge of liquids to public waterways, public sewers, or adjoining property, unless such discharge has been specifically approved.

9.13.2 Where individual containers exceed 10 gal (38L), curbs, scuppers, drains, or other suitable means shall be provided to prevent flow of liquids under emergency conditions into adjacent building areas.

U.S. Department of Labor

Occupational Safety and Health Administration

OSHA 29 CFR 1910.106 (e)(2)(iii):

Separation and protection. Areas in which flammable or combustible liquids are transferred from one tank or container to another container shall be separated from other operations in the building by adequate distance or by construction having adequate fire resistance. Drainage or other means shall be provided to control spills. Adequate natural or mechanical ventilation shall be provided.

* Excerpted from the 2009 International Fire Code, Copyright 2009. Washington, D.C.: International Code Council. Reproduced with permission. All rights reserved. www.ICCSAFE.org

** Reprinted with permission from NFPA® 1, *Fire Code*, Copyright ©2008, National Fire Protection Association, Quincy, MA. This reprinted material is not the complete and official position of the NFPA on the referenced subject, which is represented only by the standard in its entirety.

*** Reproduced with permission from NFPA30-2008, *Flammable and Combustible Liquids Code*, Copyright ©2007, National Fire Protection Association, Quincy, MA. This is not the complete and official position of the NFPA on the referenced subject, which is represented only by the standard in its entirety.



AUFFANGSYSTEME MIT ALLGEMEINER BAUAUFSICHTLICHER ZULASSUNG DES DEUTSCHEN INSTITUTS FÜR BAUTECHNIK BERLIN

Für Auffangsysteme aus Kunststoff werden vom DIBt in Berlin allgemeine bauaufsichtliche Zulassungen erteilt. Um diese zu erlangen, müssen bestimmte Bedingungen erfüllt werden, z. B. Auffangvolumen-/Verformungsmessungen und Belastungsversuche mit mindestens 4-facher Betriebslast. Unsere Auffangsysteme wurden von einer amtlich anerkannten Prüf-, Überwachungs- und Zertifizierungsstelle gemäß den Vorgaben des DIBt erfolgreich getestet.

Volumen-Messung

| | |
|---|---|
| Allgemein bis Oberkante Wanne | DIBt-Vorgabe bis Unterkante Gitterrost* |
|---|---|

Betriebslast

| | |
|---|---|
| Allgemein nach Angabe des Herstellers | DIBt-Vorgabe entsprechend der angegebenen Fässer/IBCs, etc.** |
|---|---|

Bei Bestellung bitte die entsprechende Teilenummer mit der Typenbezeichnung 'D' ergänzen, damit werkseitig Aufkleber für die vom DIBt Berlin geforderten Angaben angebracht werden können: z. B. SJ-200-004/D.



SPILL PALLETS WITH NATIONAL TECHNICAL APPROVAL GRANTED BY THE GERMAN INSTITUTE OF BUILDING TECHNOLOGY IN BERLIN

In Germany all plastic spill pallets require national technical approvals granted by the DIBt (Deutsches Institut für Bautechnik) in Berlin. To comply with these approvals certain criteria have to be fulfilled, e.g. capacity/distortion testing and load testing. Our spill pallets are tested by a duly recognised testing, inspection and certification body according to DIBt requirements.

Capacity Measurement

| | |
|---------------------------------------|---|
| Generally Up to rim of bund | DIBt Requirement Up to the underside of the platform* |
|---------------------------------------|---|

Operating Load

| | |
|---|---|
| Generally Specified by manufacturer | DIBt Requirement According to the number of drums, IBCs, etc. specified** |
|---|---|

To order spill pallets for the German market: Please add the letter 'D' to the part number. (e.g. SJ-200-004/D) This will enable us to attach a label with all the information required by the DIBt.



PALETTES DE RETENTION HOMOLOGUEES PAR L'INSTITUT D'INGENIERIE CIVILE ALLEMAND DE BERLIN

En Allemagne, toutes les palettes de rétention plastiques doivent être homologuées par le DIBt (Deutsches Institut für Bautechnik) à Berlin. Des tests de capacité, de distorsion et de charge doivent être effectués afin d'obtenir cette homologation. Nos palettes de rétention sont testées par un organisme d'inspection et de certification agréé, conformément aux exigences du DIBt.

Mesure de Capacité:

| | |
|---|---|
| Généralement Jusqu'au bord du bac | Exigence du DIBt Jusqu'à la face inférieure du caillebotis* |
|---|---|

Charge Opérationnelle

| | |
|---|--|
| Généralement Spécification du fabricant | Exigence du DIBt Selon le nombre de fûts, cuves etc. spécifiés** |
|---|--|

Pour commander des palettes de rétention pour le marché allemand: Veuillez ajouter la lettre "D" à la référence produit (ex: SJ-200-004/D). Ceci nous permettra d'apposer une étiquette donnant toutes les informations requises par le DIBt.



CUBETOS DE RETENCION EN CONFORMIDAD CON LA APROBACION TECNICA NACIONAL CONCEDIDA POR EL INSTUTO DE LA TECNOLOGIA DE CONSTRUCCION ALEMANA EN BERLIN

En Alemania, necesità que todos los cubetos de retención son en conformidad con las aprobaciones tecnicas concedidas por DIBt (Deutsches Institut für Bautechnik) en Berlin. Se necesita cumplir ciertos criterios y de realizar pruebas particulares, por ejemplo: pruebas de capacidad, de deformación y de peso, para ser en conformidad.

Los cubetos de retención de Jonesco han sido probados en conformidad con las aprobaciones técnicas concedidas por DIBt para un laboratorio autorizado de pruebas, inspecciones y certificados.

Medida de capacidad

General
Hasta el borde del cubeto





Norma DIBt
Hasta el parte inferior de la plataforma.*

Carga de operación

General
Especificado para la fabricante.

Exigence du DIBt
De acuerdo con la cantidad de bidones, IBC's etc. especificados**

Para comprar los cubetos de retención en conformidad con las normas DIBt: Por favor añada la letra "D" al numero de l'artículo (e.g. SJ-200-004/D). Esto nos permite de pegar una etiqueta con las informaciones como se exige par el DIBt.

| |  |  |  |  |  |
|--------------------------|---|---|---|---|---|
| SJ-100-001/D | | | Z-40.22-380 | 236 | 500 |
| SJ-100-007/D | | | | 1000 | 242 |
| SJ-100-010/D | | | | | 450 |
| SJ-200-004/D | | | | 450 | 500 |
| SJ-100-050/D | | | | 225 | 250 |
| SJ-100-060/D | | | | 220 | 1000 |
| SJ-2E-BLK/D & SJ-2E-PLAT | | | | 220 | 500 |
| SJ-2E-BLK/D | | | | 220 | 500 |
| SJ-110-007/D | | | | 220 | 1000 |
| SJ-300-002/D | | | | Z-40.22-443 | 92 |
| SJ-300-007/D | | | 192 | | 1000 |
| SJ-500-002/D | | | Z-40.22-451 | 1100 | 2000 |
| SJ-500-004/D | | | | | 2000^ |
| SJ-500-006/D | - | | | | 2000 |
| SJ-510-002/D | | | | | |
| ST1-20-BK-BK/D | | | Z-40.22-485 | 20 | 50 |
| ST1-20-B-BK/D | - | | | | |
| ST1-30-BK-BK/D | | | | 30 | 100 |
| ST1-30-B-BK/D | - | | | | |
| ST1-40-BK-BK/D | | | | 40 | 200 |
| ST1-40-B-BK/D | - | | | | |
| ST1-60-BK-BK/D | | | | 60 | 200 |
| ST1-60-B-BK/D | - | | | | |
| ST1-100-BK-BK/D | | | | 100 | 200 |
| ST1-100-B-BK/D | - | | | | |

^Per platform / pro Gitterrost / Par caillebotis / Cada plataforma



BELASTUNGSVERSUCHE / LOAD TESTING / TEST DE CHARGE / PRUEBA DE PESO



SJ-500-002/D



SJ-100-001/D

CUSTOMER SERVICE

Our success and continued growth is a reward from our customers who find Jonesco's service and products the best available. We aim to ensure this situation continues and will always be pleased to talk with you about our product and service performance. Customer service is a high priority for Jonesco and we aim to meet the highest standards. In order to achieve efficient handling of any problem arising from our products or service we provide this guide to our procedures for resolving problems.

How to order goods

In order to place an order we require you to state the following:-

- Jonesco part numbers and quantity required
- Requested despatch date
- Order number and authorising person's name

We accept orders by fax, letter, telephone and e-mail . All orders should be confirmed in writing, where possible, although such orders must be marked confirmation to avoid duplication.

What to do if my order is late arriving

1. Ring / E-mail Jonesco on +44 (0) 1772 706888 / sales@jonesco-plastics.com (8am to 5pm, 4.30pm Fridays).
2. Ask for customer services and quote your company name and advise of the problem. They will then check whether it has been despatched and by which method. If it is a carrier problem we will contact the carrier and ring back with all the information we can obtain. If the goods have not left yet we will advise of the new expected despatch date. If the goods are not specifically manufactured for you, you may alter the order to buy an alternative product.

What if the carrier arrives and the note says two but the carrier has one

1. Write on the advice note "Only received one".
2. Ring Jonesco customer services and advise of the shortage who will ring the carrier and keep you informed.

Stock cleanse

Jonesco does not participate in stock cleanses.

We supply goods in good faith and not on a sale or return basis. We will only accept goods back for credit in certain rare circumstances unless there is a specific fault in the product or supply attributable to Jonesco.

Credits will not be issued for goods unless approval for return is granted within 28 days following the date on the advice note.

Your part numbers

If you advise Jonesco of the part numbers you allocate to our product we will enter them into our computer and all paperwork will then show both yours and our part numbers for easy reference.

What if the carrier arrives but the goods are damaged

1. All goods should be counted and checked in the presence of the carrier. Signing the delivery note waives all rights to insurance should the goods be found to be damaged. Signing the proof of delivery note "Unchecked" or similar is not accepted by the carriers and is deemed a signature accepting the goods in the number and condition received.
2. Ring Jonesco customer services and advise of the damage who will ring the carrier and keep you informed.

What to do if it's not the correct product - I ordered the wrong item

1. Contact our sales or sales/quality department to see if return is viable and acceptable.
2. You will be issued with a returns number and we will advise if we are able to collect the goods on our own vehicles or you can send the goods back by carrier. Jonesco does not accept the carriage charges where the goods were supplied correctly to order.

Where goods are not faulty they should be returned in a re-saleable condition complete with original undamaged packaging and quality labels. Special products such as colours are not accepted for return.

Warranty

Our products, generally, have no moving parts and will not deteriorate in their expected life-span apart from "normal wear or misuse".

We will always be willing to examine any problems you may have with the products we supply to minimise quality problems or any issues that may arise.

IMPORTANT POINTS TO REMEMBER

A returns authorisation number must be obtained before the return of any product.

Failure to use this number on the returned goods could result in the return being refused.

The packaging must be sufficient to prevent damage to the product that could affect your claim.

A returns number is valid for 14 days only.

Where possible we will collect goods on our own vehicle and only reimburse return carriage if Jonesco or our product is found to be at fault.

Our quality control or sales staff may wish to visit your site to offer advice on the storage, handling or use of the products to minimise returns or damage in the future.

Export accounts should seek authorisation from their usual Jonesco contact for any problem before any action as carriage cost can easily exceed the value of the goods to be returned. An economical solution can then be arranged depending upon the specific circumstances.

SERVICE CLIENTS

Le succès et la croissance que nous connaissons montrent que nos clients considèrent nos produits et notre service comme étant les meilleurs. Afin que cela se poursuive, nous sommes toujours prêts à discuter avec vous de la performance de nos produits ou service. Satisfaire la clientèle est notre priorité et nous tenons à vous offrir les meilleurs niveaux de service. Nous fournissons ce guide de nos procédures de traitement des litiges afin de permettre une résolution efficace de tout problème.

Pour commander nos produits

Pour nous permettre d'enregistrer votre commande, nous vous demandons de spécifier les éléments suivants :

- numéros de pièces Jonesco et quantité désirée
- date d'expédition requise
- numéro de commande et nom de la personne autorisant la passation.

Nous acceptons toute commande transmise par fax, courrier, téléphone, verbalement et le courrier électronique (e-mail) . Toutes les commandes doivent si possible être confirmées par écrit, bien que celles-ci aient à porter la mention «confirmation» pour éviter toute double commande.

Que faire si la réception de ma commande est retardée ?

1. Appeler Jonesco au (00 33) 3 20 32 11 11 de 8h00 à 17h30, 17h00 le vendredi ; ou contacter le service client à l'adresse mail suivante : jonesco@jonesco-fr.com.
2. Demander le service clients en indiquant la raison sociale de votre entreprise, puis lui faire part du problème. Ce service vérifiera si la commande a été expédiée et par quel moyen. Si le problème relève du transporteur, nous contacterons ce dernier et vous rappellerons avec toutes les informations que nous aurons pu obtenir. Si les marchandises ne sont pas encore parties, nous vous indiquerons la nouvelle date d'expédition prévue. Si les articles ne sont pas spécifiquement fabriqués pour vous, vous pouvez modifier la commande et choisir un article de substitution.

Que faire si le transporteur arrive - le bordereau mentionnant deux articles tandis que le transporteur n'en a qu'un ?

1. Ecrire sur l'avis : 'quantité réceptionnée : 1 seulement'.
2. Appeler le service clients de Jonesco en mentionnant le(s) manquant(s) – nous rappellerons le transporteur et vous tiendrons informés.

Liquidation de stocks

Jonesco ne participe en aucun cas à des liquidations de stocks. Nous fournissons nos marchandises en toute bonne foi et ne travaillons pas sur un principe de dépôt-vente. Nous n'acceptons le retour de produits et n'émettons d'avoir que dans certaines rares circonstances, à moins que Jonesco ne soit reconnu responsable d'un vice spécifique du produit ou de la livraison.

Aucun avoir ne sera émis pour des marchandises, sauf si l'autorisation de retour est accordée dans les 28 jours suivant la date sur l'avis.

Vos numéros de pièce

Si vous nous communiquez vos propres codes-produits pour les articles Jonesco, nous les saisissons par ordinateur et nos documents feront apparaître à la fois vos codes et les nôtres pour simplifier toute référence ultérieure.

Que faire si les marchandises arrivent, mais sont endommagées ?

1. Tous les articles doivent être comptés et vérifiés en présence du transporteur. Si la marchandise s'avère être endommagée, le fait de signer le bordereau de livraison vous retire tous les droits en matière d'assurance. Les transporteurs refusent que l'on signe le justificatif du bordereau de livraison en y portant la mention «sans vérification» ou autre annotation du même genre – cela équivaut à une signature d'acceptation des marchandises, dans la quantité et l'état réceptionnés.
2. Appeler le service clients de Jonesco et faire part des dommages – nous rappellerons le transporteur et vous tiendrons informés.

Que faire s'il ne s'agit pas du bon produit – «j'ai passé commande du mauvais article» ?

1. Contacter notre service ventes ou ventes & qualité pour vérifier si le retour est possible et acceptable.
2. Un numéro de retour vous sera attribué et nous vous indiquerons si nous pouvons faire reprendre les produits par nos propres véhicules, ou si vous êtes autorisé à nous les retourner via un transporteur. Jonesco ne prend pas en charge les frais de transport lorsque la fourniture des marchandises est conforme à la commande.

Lorsque les marchandises ne sont pas défectueuses, elles doivent être renvoyées dans un état permettant leur revente, accompagnées de toutes les étiquettes d'emballage et de qualité originales et non endommagées. Le retour des produits spéciaux, tels que produits de couleur, est refusé.

Garantie

En règle générale nos produits ne comportent pas d'éléments mobiles et ne se détériorent pas au cours de leur durée de vie escomptée, sauf usure normale ou usage impropre.

Nous manifestons toujours notre volonté à examiner tout problème auquel vous pouvez être confronté, sur les produits fournis par nos soins, pour minimiser les problèmes de qualité et d'installation susceptibles d'apparaître.

POINTS IMPORTANTS A RETENIR

Un numéro d'autorisation de retour doit être obtenu avant tout retour de marchandise.

Tout défaut d'utilisation dudit numéro sur les produits renvoyés pourrait aboutir à un refus dudit retour.

L'emballage doit suffire à empêcher toute détérioration du produit, susceptible d'être préjudiciable à votre réclamation.

Le numéro de retour est valable 15 jours seulement.

Nous faisons reprendre si possible les marchandises par nos propres véhicules ; le coût du retour n'est remboursé que s'il s'avère que Jonesco ou nos produits sont en faute.

Il se peut que des membres de notre service ventes ou contrôle qualité désirent voir votre site, pour vous proposer des conseils sur le stockage, la manutention ou l'usage des produits, et ce afin de limiter tout retour futur.

En cas de quelconque problème, les clients export doivent demander l'autorisation auprès de leur représentant Jonesco habituel, avant de prendre toute disposition. En effet, les frais de transport peuvent aisément dépasser la valeur des marchandises à renvoyer. Une solution économique peut être adoptée, en fonction des circonstances spécifiques.

KUNDENDIENST

Erfolg und kontinuierliches Wachstum sind der Lohn unserer Kunden für professionellen Service und eine exzellente Produktpalette. Um diesen Ansprüchen auch in Zukunft gerecht zu werden, nehmen wir Ihre konstruktiven Anregungen jederzeit gerne entgegen. Der Dienst am Kunden wird bei Jonesco großgeschrieben; nur die höchsten Ansprüche zählen. Um Ihnen bei der Lösung evtl. Probleme behilflich zu sein, haben wir für Sie folgende Merkliste zusammengestellt:

Bestellung

Für Ihre Bestellung benötigen wir folgende Angaben:

- Jonesco-Teilenummer/Stückzahl
- Liefertermin
- Auftragsnummer/Name des Auftraggebers

Wir akzeptieren Fax-, Telefon-, schriftliche und mündliche Aufträge sowie E-mail Bestellungen. Alle Aufträge müssen schriftlich bestätigt werden und sollten, um Duplikationen zu vermeiden, mit dem Vermerk 'Auftragsbestätigung' deutlich versehen sein.

Lieferverzug

1. Bitte rufen Sie uns an / mailen Sie: +44 (0) 1772 706888 / sales@jonesco-plastics.com (Mo-Do: 08.00-17.00, Fr: 08.00-16.30).
2. Verlangen Sie den Kundendienst, geben Sie Ihren Firmennamen an und schildern Sie Ihr Problem. Der Kundendienst prüft dann ob und wie die Ware versandt wurde. Handelt es sich um ein Problem des Spediteurs, so werden wir uns mit der zuständigen Spedition umgehend in Verbindung setzen und Sie entsprechend informieren. Ist die Verladung noch nicht erfolgt, werden wir Ihnen das vorgesehene Versanddatum mitteilen. Handelt es sich nicht um Sonderanfertigungen, kann alternativ auch vergleichbare Ware bestellt werden.

Unvollständige Lieferung

1. Bitte Fehlmenge im Frachtbrief vermerken.
2. Informieren Sie den Jonesco-Kundendienst mit Angabe der Fehlmenge. Dieser verständigt die beauftragte Spedition und informiert Sie.

Rücknahme von Lagerbeständen

Jonesco nimmt keine Lagerbestände zurück.

Wir liefern in gutem Vertrauen und nicht auf Kommissionsbasis. In bestimmten Ausnahmefällen nehmen wir Ware zwecks Gutschrift zurück; fehlerhafte Waren bzw. Falschliefereien durch Jonesco werden zurückgenommen/gutgeschrieben.

Ware wird nur dann gutgeschrieben, wenn die Rücknahme-Genehmigung innerhalb von 28 Tagen erteilt wird; maßgebend ist das Datum des Lieferscheins.

Kunden-Teilenummer

Bitte geben Sie uns Ihre Jonesco-Artikelnummer an. Wir werden unsere EDV entsprechend programmieren, so daß in Zukunft alle Dokumente sowohl Ihre als auch unsere Teilenummer aufweisen.

Transportschäden

1. Die Sendung sollte bei Anlieferung in Gegenwart des Fahrers auf Vollständigkeit/Beschädigung geprüft werden. Nach Empfangsbestätigung durch Ihre Unterschrift kann, im Schadensfalle, kein Ersatzanspruch geltend gemacht werden. Der Vermerk 'ungeprüft' im Frachtbrief wird vom Spediteur nicht anerkannt und gilt als Akzeptanz, daß die Ware vollständig und in einwandfreiem Zustand abgeliefert wurde.
2. Bei Schadensfällen unterrichten Sie bitte den Jonesco-Kundendienst. Dieser wird die beauftragte Spedition verständigen und Sie entsprechend informieren.

Falschbestellung

1. Unterrichten Sie unsere Verkaufs-/Qualitätsabteilung. Diese prüft ob eine Rücksendung vertretbar bzw. akzeptabel ist.
2. Sie erhalten eine Rücksende-Nummer. Wir werden Sie unterrichten ob wir die Ware selbst abholen oder ob Sie eine Spedition beauftragen sollen. Anfallende Frachtkosten werden, da die Ware ordnungsgemäß geliefert wurde, von uns nicht anerkannt.

Einwandfreie Ware muß in verkäuflichem Zustand , d.h. komplett in Originalverpackung und mit Kontrollaufkleber versehen, zurückgesandt werden. Sonderanfertigungen - z.B. farbige Ware - werden nicht zurückgenommen.

Garantie

Im allgemeinen haben unsere Produkte keine beweglichen Teile. Ihre Standzeit wird durch 'üblichen Verschleiß/Mißbrauch' beeinträchtigt.

Um ggf. Qualitäts-/Montageproblemen vorzubeugen sind wir jederzeit bereit, Ihnen bei allen evtl. Schwierigkeiten mit unseren Produkten behilflich zu sein.

WICHTIGE PUNKTE

Warenrücksendung kann nur nach Erhalt einer Rücksende-Nummer erfolgen.

Für Waren ohne Rücksende-Nummer kann die Annahme verweigert werden.

Die Ware muß ordnungsgemäß verpackt sein, um Schäden zu vermeiden, damit Ihre Forderungen nicht hinfällig werden.

Die Rücksende-Nummer ist nur 14 Tage gültig.

Falls möglich, werden wir die Ware selbst abholen; Frachtkosten werden nur dann erstattet, wenn Beanstandungen von uns anerkannt werden.

Um Schäden bzw. Rücksendungen zu vermeiden, behält sich unser Qualitäts-/Verkaufspersonal vor, Sie vor Ort in die korrekte Lagerung/Handhabung unserer Produkte einzuweisen.

Da die Frachtkosten ohne weiteres den Warenwert übertreffen können, sollten Exportkunden im Einverständnis mit Ihrem jeweiligen Jonesco-Ansprechpartner handeln. Für den individuellen Bedarfsfall kann dann eine angemessene Lösung gefunden werden.

ASISTENCIA AL CLIENTE

Nuestro éxito y crecimiento en continuo es un premio de nuestros clientes que encuentran el producto y el servicio de Jonesco el mejor disponible. Nuestro objetivo es de asegurar que esta situación continúa y siempre estaremos contentos de hablar con Usted sobre el comportamiento de nuestro producto y servicio.

La Asistencia al Cliente tiene una alta prioridad para Jonesco y nuestro objetivo es de llegar al nivel más alto posible. Para que podamos conseguir el tratamiento eficiente de cualquier problema surgiendo de nuestros productos o servicio le ofrecemos esta guía a nuestro procedimiento para resolver problemas.

Como pedir nuestros productos

Para que podamos pasar su pedido en nuestro sistema necesitamos la información siguiente:

- Las referencias Jonesco de las piezas y la cantidad requerida.
- La fecha de envío solicitada.
- El número de pedido y el nombre de la persona autorizada a pasarlo.

Aceptamos los pedidos por fax, carta, teléfono y correo electrónico. Todos los pedidos debieran ser confirmados por escrito, si posible, y cuando se trata de una confirmación, se debiera indicarlo bien para evitar una duplicación.

Que hacer si mi pedido llega retrasado?

1. Contactenos: Teléfono. + 44 (0) 1772 706888. Mail. sales@jonesco-plastics.com (de las 8 h a las 17 h, lunes a jueves, 16,30 h viernes).
2. Preguntar por Asistencia al Cliente y comunicar el nombre de su empresa y avisarnos qué es el problema. El responsable verificará si el pedido ha sido enviado y por qué método. Si se trata de un problema del transportista nos pondremos en contacto con él y le llamaremos con toda la información que podemos conseguir. Si las mercancías están todavía sin salir le comunicaremos la nueva fecha de envío anticipada. Si se trata de mercancías que no han sido fabricadas específicamente para Usted se puede modificar el pedido para comprar un producto alternativo.

Que hacer si el transportista llega y por ejemplo el aviso dice dos piezas pero él tiene solamente una pieza?

1. Escribir en el aviso "Solamente Recibido Uno".
2. Llamar a Jonesco Asistencia al Cliente para avisarles.

Liquidación de Estoque

Jonesco no participa en programas de liquidación de estoque.

Suministramos nuestras mercancías de buena fe y no en condiciones de venta o devuelta. Solamente autorizamos la devuelta de productos para crédito en algunos casos raros salvo que el producto tenga un fallo específico que sea la culpa de Jonesco.

Abonos no serán emitidos para mercancías cuando el acuerdo para el retorno no sea dado dentro de 28 días de la fecha del aviso de entrega.

Vuestras Referencias de Pieza

Si Usted nos comunica sus referencias para las piezas Jonesco podemos pasarlas en nuestro sistema y después todos los documentos indicarán nuestras referencias y las suyas también para su información.

Que hacer si el transportista llega y la mercancía está dañada?

1. Todas las mercancías debieran ser contados y verificados en la presencia del transportista. Firmando el aviso de entrega renuncia todos los derechos a seguro si se encuentra después que las mercancías están dañadas. Igualmente firmado el aviso de entrega "Sin Verificar" o parecido no es aceptado por los transportistas que lo consideran como una firma aceptando las mercancías en la cantidad y la condición recibida.
2. Llamar a Jonesco Asistencia al Cliente para avisarles del daño y ellos se pondrán en contacto con el transportista y le tendrán informados.

Que hacer si el producto no es lo correcto – Se pidió mal la referencia

1. Ponerse en contacto con nuestro departamento de ventas/calidad para averiguar si la devuelta es viable y aceptable.
2. Se le comunicará un número de retorno y le avisaremos si podemos llevar las mercancías en nuestros vehículos propios o si Usted puede organizar el transporte. Jonesco no acepta el coste del transporte cuando las piezas suministradas están en línea con el pedido.

Cuando las mercancías no tienen defecto se debiera devolverlas en una condición que permite su venta otra vez con su embalaje y las etiquetas de calidad en su condición original y sin daño. No aceptamos la devuelta de productos especiales como por ejemplo de color.

Garantía

En general nuestros productos no tienen piezas móviles y por lo tanto no se deteriorarán durante su vida esperada salvo por "desgaste normal o uso impropio".

Siempre estamos dispuestos a examinar cualquier problema que se puede tener con los productos que suministramos para minimizar los problemas de calidad o cualquier asunto que puede surgir.

PUNTOS IMPORTANTES A RECORDAR

Es imprescindible obtener un número de devuelta antes de devolver cualquier producto.

El no usar este número en las mercancías que se devuelve podría resultar en el rechazo de la devuelta.

El embalaje tiene que ser suficiente para impedir daño al producto que podría afectar su reclamación.

Un número de devuelta tiene una validez de solamente 14 días.

Donde sea posible recogeremos las mercancías en nuestro vehículo propio y solamente reembolsaremos el coste del transporte de devuelta si Jonesco tiene la culpa o nuestro producto está defectuoso.

Nuestros responsables de calidad o de ventas pueden querer visitar su sitio para avisarles sobre el almacenamiento, el manejo o el uso de los productos para reducir los retornos o daños en el futuro.

Los clientes de exportación debieran pedir la autorización de su contacto Jonesco para cualquier problema antes de tomar cualquier acción dado que el coste del transporte puede superar fácilmente el valor de las mercancías a devolver. De esta manera una solución económica puede ser organizada de acuerdo con las circunstancias específicas.

CONDITIONS OF SALE AND DELIVERY

The Customer's attention is drawn in particular to the provisions of clause 13.

1. GENERAL

- a. These conditions shall be deemed to be incorporated as conditions in any order or contract accepted by Jonesco (Preston) Ltd (hereinafter referred to as 'Jonesco', 'Us' and 'We') to the exclusion of any other terms that you, the Customer (also referred herein after as 'You') seek to impose or incorporate, or which are implied by trade, custom, practice or course of dealing.
- b. The Customer is responsible for ensuring the Goods ordered are suitable for the purpose for which they were required.
- c. The contract constitutes the entire agreement between the parties.
- d. No agent or stockist or other third party and no employee of ours other than a director of Jonesco selling our Goods is authorised to transact any business which gives any warranty, makes any promise or any representation or incurs any liability on our behalf.
- e. We reserve the right to alter our product designs or construction details without notice.
- f. When these conditions or any other conditions which any other party may seek to incorporate into any contract conflict, these conditions shall prevail.
- g. Any notice required to be served pursuant to these conditions shall be served as follows:
 - i. To the Seller – To Jonesco (Preston) Ltd, Pitman Way, Fulwood, Preston, Lancashire, United Kingdom, PR2 9ZD.
 - ii. To the Customer – to such address as the Customer may notify to us or in default of notification to the address from which the goods an/or services are or were ordered or if the Customer are a company, at our option to the Customer's registered office.

A properly addressed notice sent by first-class post to destinations in the United Kingdom or the Republic of Ireland shall be deemed to have been received three days after the date of its despatch. A Notice sent by registered airmail to any other destination shall be deemed to have been received seven days after the date of its despatch.
- h. The provisions of clause 1(g) shall not apply to the service of any proceedings or other documents in any legal action.

2. TERMS OF PAYMENT

- a. United Kingdom and Eire: Payment by last working day of the month following the date of invoice. Time of payment is of the essence. Pending the opening of a credit account all Goods must be paid for in advance.
- b. Other Overseas: The method of payment shall be determined prior to or at the time of confirmation of the order. Any bank charges on export bills are payable by the Customer.
- c. If the Customer fails to make any payment due to Us under the Contract by the due date for payment (due date) then the Customer shall pay interest at the rate of 2% per month on extended terms of payment and overdue accounts. Such interest shall accrue on a monthly basis from the due date until the date of actual payment of the overdue amount, whether before or after judgment. the Customer shall pay the interest together with the overdue amount.
- d. The Customer shall on demand indemnify Us against all costs and expenses (including legal and other reasonable professional costs and expenses) suffered or incurred by Us in connection with the recovery of an outstanding debt in breach of clause 2(a) or 2(b) as applicable. This clause 2(d) shall survive termination of the Contract.
- e. When the account of a Customer becomes overdue, We may at our discretion withhold or suspend performance of any contractual obligation to you.
- f. The Customer shall pay all amounts due under the Contract in full without any deduction or withholding except as required by law and the Customer shall not be entitled to assert any credit, set-off or counterclaim against Us in order to justify withholding payment of any such amount in whole or in part. We may at any time, without limiting any other rights or remedies We may have, set off any amount owing to Us by the Customer against any amount payable by Us to the Customer.

3. TITLE

- a. Property in the Goods shall remain with Us until the Customer has paid to Us the price of all Goods supplied under the Contract for the supply of the Goods and all other sums owing at any time by the Customer to Jonesco on any ground whatsoever (including, without prejudice to the generality of the foregoing, all sums owing by the Customer to Jonesco at any time in respect of any supply of Goods under any other contract).
- b. The Customer undertake that until title has passed to the Customer, in the event that it buys from a party other than Jonesco supplies of goods that are or were manufactured by or sold by Jonesco (or are similar to such goods) with the intention of retaining such goods as stock the Customer will clearly mark each of those goods in the said supply in order to distinguish each of those goods from Goods sold by Jonesco to You.
- c. Until title to the Goods has passed to the Customer, the Customer shall:
 - i. hold the Goods on a fiduciary basis as our bailee;
 - ii. not remove, deface or obscure any identifying mark or packaging on or relating to the Goods;
 - iii. maintain the Goods in satisfactory condition and keep them insured against all risks for their full price from the date of delivery;
 - iv. give Jonesco such information relating to the Goods as We may require from time to time,
 - v. notify Jonesco immediately if the Customer becomes subject to any of the events listed in clause 16(b),
- d. Subject always to and without prejudice to clause 3(c) above, You are entitled to sell the Goods to a purchaser or purchasers by way of bona fide sale in the ordinary course of business at any time that (and insofar as) Jonesco shall permit and provided always that your entitlement shall cease immediately and without notice on the occurrence of any one or more of the events specified in clause 16(b).
- e. If before title to the Goods passes to the Customer, the Customer becomes subject to any of the events listed in clause 16(b), or We reasonably believe that any such event is about to happen and notify the Customer accordingly, then, provided that the Goods have not been resold, or irrevocably incorporated into another product, and without limiting any other right or remedy:
 - i. We may at any time require the Customer to deliver up the Goods, and if the Customer fails to do so promptly, the Customer irrevocably grants Jonesco a licence to enter (by Jonesco itself, its servants or agents and with or without vehicle) without notice upon lands or premises owned, used or occupied by You for the purpose of taking possession of Goods the property of Jonesco; and
 - ii. agree to render without charge all assistance as Jonesco may request to Jonesco and to our servants or agents for the purpose of Jonesco's identifying and taking possession of Goods the property of Jonesco.
- f. In the event that You sell the Goods to a purchaser or purchasers in accordance with clause 3(e), You sell as principal in relation to the purchaser or purchasers and have no right to commit Jonesco to any contractual relationship with or liability to the purchaser or purchasers or any third party.
- g. The Customer undertakes that in the event that You sell any Goods supplied by Jonesco You will sell those Goods (of the type required for the particular sale) as have at the material time been longest in your possession.

4. PRICES

- a. All prices are subject to alteration without notice. If during the currency of any contract there is an increase in the cost of labour and/or material required in connection with or the purpose of such contract over the cost of such labour and/or materials prevailing at the date of acceptance such nett increase of cost shall be added to the contract price and be payable by the Customer.
- b. All prices are subject to the addition of VAT when appropriate. the Customer shall, on receipt of a valid VAT invoice, pay such additional amounts in respect of VAT as are chargeable on the supply of the Goods.
- c. Special orders placed with Jonesco may be subject to variances from the normal list price. Quotations of price will be given at the time of order placement and will be deemed to be binding solely for that particular Special Order.

5. CARRIAGE

- a. UK Mainland: The method of carriage shall be determined by Us and carriage charges will be payable by the Customer in addition to the price of Goods:
 - i. we will use our reasonable endeavours to notify the Customer of the carriage charges prior to delivery of the Goods;
 - ii. if the Customer requests a particular method or time of delivery or other particular arrangements for delivery of the Goods the Customer will be reimburse Jonesco for any additional costs incurred in delivery of the Goods.
- b. UK non-mainland and Eire: carriage charges will be advised to the Customer prior to Jonesco's acceptance of the Customer's order.
- c. Where practical, and under our discretion, We will deliver Goods on our own vehicles. All such deliveries will be free of charge if over £50 if part of a planned delivery run. Due to their bulk environmental products do not qualify for this service.

6. PACKING

- a. United Kingdom: any stillages or custom packaging remain our property at all times and will be charged for if not returned in good condition within one month from the date of delivery.
- b. Overseas: Export packing will be charged extra. Cases are non-returnable.

7. RISK, DAMAGE, LOSS AND NON-DELIVERY

- a. Risk in the Goods will pass to the Customer upon:
 - i. Delivery of the Goods to the Customer's premises or to a third party address as instructed by the Customer in respect of a sale to a UK or Eire based customer; and
 - ii. Delivery f.o.b. UK Port in respect of any sale to an overseas based customer (unless otherwise agreed between the parties in writing)
- b. The Customer must inform Us within three (3) days of the date of passage of risk pursuant the clause 8(a) below (or the date of advised delivery in the case of non-deliveries) if a claim for damage, loss in transit, or non-delivery of any of the Goods is to be made and must follow up such notification with a written confirmation within 7 days. In respect of the Customer's obligation here under, time shall be of the essence. **NO CLAIMS WILL BE CONSIDERED AND NO LIABILITY ACCEPTED BY US UNLESS NOTIFICATION IS RECEIVED WITHIN THE TIME SPECIFIED.**

8. RETURNED GOODS

- a. All Goods correctly supplied in accordance with Customer's order but which are subsequently returned will only be credited provided that:
 - i. Our prior written consent has been obtained. We reserve the absolute right to decline to accept returns.
 - ii. The Goods are listed in the current price list, are of current design, and in resaleable condition including packaging.
 - iii. The Goods must be accompanied by a packing note stating the reason for return, the advice note/invoice number against which the Goods were supplied and the returns authority number as provided by the Despatch Department of Jonesco. A Jonesco returns label should also be attached to the Goods.
 - iv. The cost of the outward carriage is paid by the Customer, and a handling charge will be payable by the Customer when the Goods are exchanged. The value of the handling charge will be at Our discretion and will be quoted as a percentage of the nett invoice value of the goods returned.

Goods supplied correct to customer specification on Special Orders placed with Jonesco are not accepted for return.

9. DESCRIPTION

- a. Whilst every endeavour has been made to ensure that the Goods are accurately described and believed to be fit for the purpose as mentioned in our catalogues, wall charts etc, no warranty or representation to this effect is given, and no responsibility will be accepted in the event of any error or misdescription or any such unfitness, or any damage relating there from.
- b. Photographs, illustrations, advertising matter and technical brochures generally represent the goods offered but are not binding in detail.
- c. We reserve the absolute right to make detailed alterations to the materials and specifications.
- d. Weights, dimensions, electrical power, water and compressed air and other supplies data, are estimated and deviations shall not be a ground for claim against Us.

10. DELIVERY OR ORDERS BY SCHEDULE

Orders on which deliveries are to be made at a scheduled rate are accepted on the following conditions:

- i. no delay of delivery can be taken as agreed unless You have received Our prior written consent.
- ii. delay of any delivery beyond two months from the date originally agreed will not be accepted.
 - iii. at least 14 days notice must be given of any intention to delay deliveries.
 - iv. where We agree to a delay of delivery at a Customer's request We reserve the right to adjust the prices, if We find this necessary, and to make a charge for any extra costs incurred because of the delay.
 - v. each delivery shall constitute a separate transaction.
 - vi. quantities delivered in each time period in the schedule will be subject to a tolerance agreed in advance between Jonesco and the Customer.

11. DELIVERY QUOTATION

- a. Any date quoted for despatch is subject to stock remaining unsold upon receipt of the Customer's written order to proceed together with all necessary information and documents.
- b. Whilst every effort will be made to estimate delivery dates accurately they are not to be construed as forming part of the terms of the contract and time of delivery is not of the essence.
- c. Should We be delayed in or prevented from delivering the whole or any part of the Goods ordered by reason of any Force Majeure Event or the Customer's failure to provide Us with adequate delivery instructions or any other instructions that are relevant to the supply of the Goods then:
 - i. the Customer shall not be entitled to refuse to accept the Goods because of delay in delivery;

- ii. we shall not be liable to the Customer for failure to despatch or deliver such Goods, and
- iii. the date of delivery shall be extended until the operation of the cause or causes preventing delivery has ceased.

PROVIDED THAT in the event of such delay continuing for an unbroken period of 60 days We shall have the right by notice in writing to terminate the contract or contracts in question to the extent that they shall not have already been performed.

12. WARRANTIES

- a. Subject to the conditions set out below We warrant that the Goods will:
 - i. correspond with their specification at the time of delivery; and
 - ii. be free from defects in material and workmanship for a period of 12 months from the date of delivery.
- b. The above warranty is given subject to the following conditions:-
 - i. we shall be under no liability in respect of any defect in the Goods arising from any drawing, design or specification supplied by You as the Customer;
 - ii. we shall be under no liability in respect of any defect arising from fair, wear and tear, wilful damage, negligence, abnormal working conditions, failure to follow our instructions (whether oral or in writing), carelessness on the part of the user, misuse or alteration or repair of the Goods without our approval;
 - iii. we shall be under no liability under the above warranty (or any other warranty condition or guarantee) if the total price for the Goods has not been paid by the due date for payment;
 - iv. the above warranty does not extend to parts, materials or equipment not manufactured by Us in respect of which You the Customer shall only be entitled to the benefit of any such warranty or guarantee as is given by the manufacturer to Us;
- c. Subject as expressly provided in these conditions, and except where the Goods are sold to a person dealing as a consumer (within the meaning of the Unfair Contract Terms Act 1977), all warranties, conditions or other terms implied by statute or common law as to quality, fitness, compliance with description or sample of the whole or part of the Goods, or any replacement thereof, or as to the quality of any work or repair or replacement or otherwise, are excluded to the fullest extent permitted by law.
- d. Any claim by You as a Customer which is based on a breach of clause 12(a) shall (whether or not delivery is refused by You) be notified to Us in writing within 7 days from the date delivery or (where the defect or failure was not apparent on reasonable inspection) within a reasonable time after discovery of the defect or failure. If delivery is not refused, and You do not notify Us accordingly, You shall not be entitled to reject all or part of the Goods and We shall have no liability for such defect or failure, and You shall be bound to pay the price as if the Goods had been delivered in accordance with the contract,

Where the Goods are delivered to premises outside of the United Kingdom the period of 7 days in this clause 12(d) shall be extended to 28 days;
- e. Where any valid claim in respect of any of the Goods which is based on any breach of clause 12(a) is notified to Us in accordance with these conditions, We shall at our absolute discretion be entitled to replace the Goods (or the part in question) free of charge or, refund to You the price paid for the Goods (or a proportion as part of the price paid), but We shall have no further liability to You;

13. LIMITATION OF LIABILITY

- a. Nothing in these Conditions shall limit or exclude Jonesco's liability for:
 - i. death or personal injury caused by its negligence, or the negligence of its employees, agents or subcontractors (as applicable);
 - ii. fraud or fraudulent misrepresentation;
 - iii. breach of the terms implied by section 12 of the Sale of Goods Act 1979;
 - iv. defective products under the Consumer Protection Act 1987; or
 - v. any matter in respect of which it would be unlawful for Us, to exclude or restrict liability.
- b. Subject to clause 13(a) Jonesco shall not be liable to You whether in contract, tort (including negligence) breach of statutory duty or otherwise, for any loss of profit, or any indirect or consequential loss arising under or in connection with the Contract, and which arise out of or in connection with the supply of the Goods or their use or resale by You, and Jonesco's total liability to the Customer in respect of all other losses arising under or in connection with the contract, whether in contract, tort (including negligence), breach of statutory duty or otherwise, shall not exceed the price paid of the Goods, except as expressly provided in these conditions;

14. SEVERANCE

- a. If any of the provisions (or part of any provision) of this contract are held to be invalid, illegal or unenforceable for any reason then the provision or part provision shall to the extent required, be read as if the invalid provisions had to that extent been deleted and the validity and enforceability of the remaining provisions of this contract shall not be affected thereby.
- b. If any invalid, unenforceable or illegal provision of the contract would be valid, enforceable and legal if some part of it were deleted, the provision shall apply with the minimum modification necessary to make it legal, valid and enforceable.

15. FORCE MAJEURE

We shall not be liable for any failure or delay in performing our obligations under the extent that such failure or delay is caused by a Force Majeure Event.

A Force Majeure Event means any event beyond our reasonable control, which by its nature could not have been foreseen or if it could have been foreseen, was unavoidable, including strike, lock-out, stoppage of work, or other industrial disputes (whether involving our own workforce or a third party's), failure of energy sources or transports network, riot, war, terrorism, civil commotion, interference by civil or military authorities, national or international calamity, armed conflict, malicious damage, breakdown of plant or machinery, nuclear, chemical or biological contamination, sonic boom, explosions, collapse of building structures, acts of God including, fires, floods, storms, earthquakes, loss at sea, epidemics or similar events, natural disasters or extreme adverse weather conditions, or default of suppliers or subcontractors, or defective materials.

16. TERMINATION

- a. If the Customer become subject to any of the events listed in clause 16(b), or We reasonably believe that You are about to become subject to any of them and notify You accordingly, then, without limiting any other right or remedy available to Jonesco, We may cancel or suspend all further deliveries under the Contract or under any other contract between the Customer and Jonesco without incurring any liability to the Customer, and all outstanding sums in respect of Goods delivered to the Customer shall become immediately due.
- b. For the purposes of clause 16(a), the relevant events are:
 - i. (being a company) an application is made to court, an order is made, for the appointment of an administrative receiver You over all or part of your assets or undertaking;
 - ii. (being a company) a person becomes entitled to appoint a receiver over your or a receiver is appointed over your assets;
 - iii. a creditor or encumbrancer of your's attaches or takes possession of, or a distress, execution, sequestration or other such process is levied or enforced on or sued against, the whole or any part of your assets and such attachment or process is not discharged within 14 days
 - iv. You suspend or threaten to suspend payment of your debts or are unable to pay or admit or state your inability to pay your debts as they fall due; or (being a company) is deemed unable to pay its debts within the meaning of section 123 of the Insolvency Act 1986, or (being an individual) is deemed either unable

to pay its debts or as having no reasonable prospect of so doing, in either case, within the meaning of section 268 of the Insolvency Act 1986, or (being a partnership) has any partner to whom any of the foregoing apply

- v. You dispose or threaten to dispose of all or a material part of your assets whether by one or a series of transactions (Other than for the sole purpose of and followed by your reconstruction or amalgamation, approved by Jonesco);
 - vi. You commence negotiations with all or any class of your creditors with a view to rescheduling any of your debts, the Customer or make a proposal for or enter into any compromise, arrangement, voluntary arrangement or composition with your creditors;
 - vii. your directors make or state an intention to make or give notice of a proposal in relation to You for a voluntary arrangement under Part I of the Insolvency Act 1986;
 - viii. (being a company) a petition is filed, a notice is given, or any order is made, for or in connection with your winding-up or administration;
 - ix. (being a company) a resolution (other than for the sole purpose of and followed by your reconstruction or amalgamation, approved by Jonesco) is passed for your voluntary winding-up;
 - x. the Customer are dissolved;
 - xi. (being an individual) the Customer are the subject of a bankruptcy petition or order;
 - xii. the Customer suffer the levy or enforcement of any execution, distress, sequestration, detention or other process on the whole or part of any property or premises or other assets;
 - xiii. (being a company) an application is made to court, or an order is made, for the appointment of an administrator or if a notice of intention to appoint an administrator is given or if an administrator is appointed over the Customer;
 - xiv. (being a company) a floating charge holder over your assets has become entitled to appoint or has appointed an administrative receiver;
 - xv. any event occurs, or proceedings are taken, with respect to the Customer in any jurisdiction to which the Customer are subject that has an effect equivalent or similar to any of the events mentioned in clause 16(b)(i) to 16(b)(xv) (inclusive);
 - xvi. the Customer suspend, threaten to suspend, You cease or threaten to cease to carry on all or substantially the whole of your business trade; your financial position deteriorates to such an extent that in our opinion your capability to adequately fulfil its obligations under the Contract has been placed in jeopardy; and
 - xvii. (being an individual) the Customer die or, by reason of illness or incapacity (whether mental or physical), are incapable of managing your own affairs or becomes a patient under any mental health legislation.
- c. Termination of the Contract, however arising, shall not affect any of the parties' rights and remedies that have accrued as at termination. Clauses which expressly or by implication survive termination of the Contract shall continue in full force and effect.

17. ASSIGNMENT AND SUBCONTRACTING.

- a. We may at any time assign, transfer, charge, subcontract or deal in any other manner with all or any of our rights or obligations under the Contract.
- b. the Customer may not assign, transfer, charge, subcontract or deal in any other manner with all or any of your rights or obligations under the Contract without our prior written consent.

18. WAIVER

A waiver of any right or remedy under the contract is only effective if given in writing and shall not be deemed a waiver of any subsequent breach or default. No failure or delay by a party to exercise any right or remedy provided under the contract or by law shall constitute a waiver of that or any other right or remedy, nor shall it preclude or restrict the further exercise of that or any other right or remedy. No single or partial exercise of such right or remedy shall preclude or restrict the further exercise of that or any other right or remedy.

19. THIRD PARTY RIGHTS.

A person who is not a party to the Contract shall not have any rights under or in connection with it.

20. JURISDICTION

This contract and any dispute or claim arising out of or in connection with it or its subject matter or formation (including non contractual disputes and claims) is governed by and construed in all respect by English Law and the Customer submits to the exclusive jurisdiction of the English Courts.

21. CUSTOMER CONDITIONS OF PURCHASE

In all instances Jonesco's Conditions of Sale stated herein override any separate Terms and Conditions of Purchase stated by Jonesco's customers.

22. VARIANCES TO STANDARD CONDITIONS OF SALE

We reserve the right to vary Jonesco's standard Conditions of Sale as stated herein. Any variation will be notified in writing to individual customers effected by these variances and will only apply in respect of goods purchased following such notification.

23. JONESCO CATALOGUES

Jonesco. All rights reserved. No part of this publication may be reproduced, stored in a retrieval system or transmitted in any form or by any means electronic, mechanical, photographic, recording or otherwise without the prior written permission of the publisher Jonesco (Preston) Ltd.

CONDITIONS GENERALES DE VENTES

1. Généralités

Les présentes Conditions Générales de Vente (ci-après "les Conditions") ont vocation à régir toute vente de produits effectuée par JONESCO. En conséquence, toute commande passée à JONESCO implique nécessairement à titre de condition essentielle et déterminante, l'acceptation sans réserve par le Client des Conditions en vigueur au jour de la commande concernée. Le Client renonce dès lors expressément à l'ensemble de ses conditions d'achat ou tout autre document commercial, sauf acceptation préalable et expresse par JONESCO de ceux-ci. Le Client déclare reconnaître que l'acceptation des Conditions entraînera application de celles-ci à la commande à laquelle elles se rapportent ainsi qu'à toute commande ultérieure, excepté le cas où de nouvelles conditions seraient portées à sa connaissance.

2. Prix et modification de prix

Sauf s'il est autrement précisé, les prix communiqués par JONESCO sont hors taxe, libellés en Euros, pour produits en usine ou magasin du vendeur, y compris l'emballage (« départ usine » EXW - incoterm 2010).

Le prix en vigueur est celui figurant sur le barème des prix lors de la conclusion du contrat.

3. Commandes

JONESCO n'est tenu par la commande du Client que sous réserve de son acceptation. Le contrat de vente, même en cas de devis ou d'offre préalables, n'est parfait que sous réserve d'acceptation expresse par JONESCO de la commande du Client.

4. Livraison

Sauf stipulation contraire, la livraison est réputée effectuée dans les usines ou magasins du vendeur.

La livraison est effectuée, soit par la remise directe au Client, soit par simple avis de mise à disposition, soit par la délivrance dans les usines ou magasins du vendeur à un transporteur désigné par le Client ou, à défaut de cette désignation, choisi par le vendeur.

Si l'expédition est retardée pour une cause quelconque indépendante de la volonté du vendeur, et que ce dernier y consent, le matériel est emmagasiné et manutentionné, s'il y a lieu, aux frais et risques du Client, le vendeur déclinant toute responsabilité subséquente à cet égard. Ces dispositions ne modifient en rien les obligations de paiement de la fourniture et ne constituent aucune novation.

Les délais de livraison courent à partir de la plus tardive des dates suivantes : celle de l'accusé de réception de commande, celles où sont parvenues au vendeur les renseignements, l'acompte ou les fournitures que le Client s'était engagé à remettre. Les retards ne peuvent, en aucun cas, justifier l'annulation de la commande.

Le vendeur est libéré, de plein droit, de tout engagement relatif aux délais de livraison si les conditions de paiement n'ont pas été observées par le Client ou en présence d'un cas de force majeure. Le vendeur tiendra le Client au courant, en temps opportun, des cas ou des événements de ce genre.

5. Transfert des risques

Il est expressément convenu que les produits voyagent aux risques et périls du Client. Les risques et la responsabilité des produits vendus sont transférés au Client dès la prise en charge de ceux-ci par le transporteur ou par le premier d'entre eux, en cas de transporteurs multiples. Les produits ne sont assurés que sur instruction expresse et aux frais du Client.

Dès la prise de livraison, il appartient au Client de vérifier, en présence du transporteur, le bon état des produits livrés. En cas de perte ou avarie lors de la prise de livraison, le Client devra (i) inscrire sur les documents de transport, des réserves claires, précises et complètes, (ii) confirmer ces réserves au transporteur par lettre recommandée avec AR dans les trois jours de la réception, conformément à l'article L.133-3 du Code de Commerce et/ou requérir le cas échéant, la nomination d'un expert judiciaire, ceci conformément aux dispositions de l'article L.133-4 du même Code, (iii) informer immédiatement JONESCO des dommages et avaries constatés.

6. Emballages

Les emballages sont toujours dus par le Client et ne sont pas repris par JONESCO, sauf stipulation contraire.

7. Conditions de paiement

Les factures sont dues à 30 jours fin de mois le 15, ou à 60 jours date de facture, net sans escompte (sauf conditions particulières).

Sans préjudice des autres droits de JONESCO et suivant lettre recommandée avec accusé de réception restée sans effet 8 (huit) jours à compter de sa réception, tout défaut ou retard de paiement emportera application de pénalités

de retard équivalentes à trois fois le taux pratiqué par la Banque Centrale Européenne à son opération de refinancement la plus récente, majoré de 10 (dix) points, à compter du jour suivant la date de règlement sur facture. Le taux applicable pendant le premier semestre de l'année concernée est le taux en vigueur au 1^{er} janvier de l'année en question. Pour le second semestre de l'année concernée, il est le taux en vigueur au 1^{er} juillet de l'année en question. Par ailleurs, le Client sera redevable d'une indemnité forfaitaire de recouvrement de 40 euros fixée par l'article D. 441-5 du Code de Commerce.

En cas de vente, de cession, de remise en nantissement ou d'apport en société de son fonds de commerce ou de son matériel par le Client, comme aussi dans le cas où l'un des paiements ou l'acceptation d'une des traites ne sont pas effectués à la date, les sommes dues deviennent immédiatement exigibles, quelles que soient les conditions convenues antérieurement.

8. Réserve de propriété

JONESCO conserve la propriété des produits vendus jusqu'au paiement effectif de l'intégralité du prix en principal et accessoires et jusqu'à parfaite exécution par le Client de toutes ses obligations à l'égard de JONESCO.

Par ailleurs, JONESCO conserve la propriété des produits vendus en cas de toute solde débiteur restant dû par le Client.

Jusqu'à cette date, le Client s'interdit de disposer des produits pour les revendre ou les transformer.

Le Client supportera l'ensemble des risques afférents aux dommages que les produits concernés pourraient subir ou occasionner pour quelle que cause que ce soit.

Le Client s'engage à apporter tous ses soins à la bonne conservation et à la sécurité des produits dont il est gardien. Les produits devront, à ce titre, être individualisés et portés clairement mention du droit de propriété de JONESCO. Le Client s'engage à informer, sans délai, JONESCO de toute démarche de tiers susceptible de remettre en cause ce droit et l'assister dans la sauvegarde de celui-ci notamment par la communication de tout document ou information utile à cette fin. Pour les besoins de la présente clause, le Client accepte de laisser accès, à tout moment, à JONESCO ou tout tiers mandaté par celle-ci, à tout local au sein duquel les produits sont entreposés.

Le Client assume néanmoins à compter de la livraison, au sens de l'article 5, les risques de perte ou de détérioration de ces produits ainsi que la responsabilité des dommages qu'ils pourraient occasionner. Le Client doit par conséquent souscrire une assurance adéquate.

9. Retours - Garanties

Tout retour de produits doit faire l'objet d'un accord écrit entre JONESCO et le Client et ce, dans un délai maximum de 6 mois à compter de la date de facture.

Les risques du retour sont toujours à la charge du Client.

Toute reprise acceptée par JONESCO, en cas de non-conformité du produit dûment constatée dans les conditions définies ci-dessus, entraînera soit la constitution d'un avoir au profit du Client, après vérification qualitative et quantitative des produits retournés, soit le remplacement des produits, et ce, au seul choix de JONESCO et à l'exclusion de toute indemnité ou de dommages et intérêts.

En aucun cas les paiements qui sont dus à JONESCO ne peuvent être suspendus, ni faire l'objet d'une quelconque compensation, sans accord préalable et écrit de JONESCO.

Le Client déclare procéder, en ce qui le concerne, à l'acquisition de produits pour un usage conforme à leur destination.

En conséquence, JONESCO ne sera tenue à la garantie des vices cachés que dans un délai maximum de quatre mois après la livraison des produits, et à condition que l'apparition de ce vice caché n'ait pas été favorisée par un défaut d'entretien ou une mauvaise utilisation de la chose vendue.

Toute garantie est également exclue pour les incidents tenant à des cas de force majeure ainsi que pour les remplacements ou les réparations qui résulteraient de l'usure normale du produit, de détériorations ou d'accidents provenant de négligences, défaut d'entretien et d'utilisation défectueuse des produits.

10. Compétence juridictionnelle

Tout litige relatif au contrat de vente sera de la compétence exclusive du Tribunal de Commerce de Lille Métropole même en cas d'appel en garantie ou de pluralité de défendeurs.

La loi applicable est la loi française.



Polyethylene

Polyethylene is the chosen material for our products due to its good impact strength, UV stability, good surface finishes, processability and affordable cost.

The types of chemicals that are compatible with polyethylene are well documented over the years through testing and experience. It is impossible to list all the chemicals that do not harm the structure/performance of Polyethylene but it is clear that polyethylene is a stable and generally inert material.

In ideal conditions UV resistance of rotomoulding grades is excellent and a service life of 10-15 years can be expected from natural or coloured products with 20-30 years on fully compounded black products.

The polyethylene is fully recyclable. It does not degrade to make voids in landfill, and does not emit dangerous degradation gases or contribute to groundwater pollution. With recycling, clean waste can be used for many less demanding applications. Alternatively, with properly controlled and efficient incineration, preferably linked to heat and other energy recovery systems, its high calorific value will assist the combustion of municipal solid waste. PE is non-conductive but will allow static to build up on the surface. Food grade compliant in COOR (Orange), CORE (red), COB2 (blue).

Download the full chemical compatibility list from our website:
www.jonesco-plastics.com/pdf/chemical_resistance.pdf



Polyéthylène

Le polyéthylène est le matériau de prédilection pour nos produits du fait de son excellente résistance aux chocs, de sa stabilité aux UV, de la qualité de ses états de surface, des possibilités de traitement et de son coût modéré.

Les différents produits chimiques compatibles avec le polyéthylène ont été très bien documentés au fil du temps par des tests et par la pratique. Il n'est pas possible de répertorier tous les produits chimiques ne portant pas atteinte à la performance ou à la structure du polyéthylène, mais celui-ci est un matériau stable et généralement inerte.

Dans des conditions parfaites, la résistance aux UV du polyéthylène utilisé en rotomoulage est excellente. On peut escompter une durée de service de 10 à 15 ans pour les articles naturels ou teintés – les produits totalement composés de noir atteignant 20 à 30 ans.

Le polyéthylène est entièrement recyclable. Il ne se dégrade pas en créant des poches de vide dans les décharges, n'émet pas de gaz nocifs en se dégradant et ne contribue pas non plus à la pollution des nappes phréatiques. Le PE est non-conducteur, mais permet à l'électricité statique de se développer sur la surface. Conforme aux normes alimentaires pour le COOR (orange), CORE (rouge) et COB2 (bleu).

Téléchargez la liste complète de compatibilité chimique (en anglais) sur notre site internet.
www.jonesco-plastics.com/pdf/chemical_resistance.pdf



ISO 9001:2015

ISO 14001:2004

**COPYRIGHT / DROIT D'AUTEUR /
URHEBERRECHT / DERECHO DE AUTOR**

CATALOGUE 2016

All rights reserved. No part of this publication may be reproduced, stored in a retrieval system or transmitted in any other form or by any means electronic, mechanical, photographic, recording or otherwise without the prior written permission of the publisher Jonesco (Preston) Ltd. We reserve the right to modify the specifications and ranges of the products illustrated in this catalogue without prior notice. All dimensions are nominal. The user is responsible for chemical compatibility. All deliveries according to our Conditions of Sale and Delivery. Jonesco (Preston) Ltd. Preston.

CATALOGUE 2016

Ce catalogue est notre propriété intellectuelle. Il est interdit de le communiquer à un tiers. La reproduction, même partielle, ainsi que l'utilisation de nos illustrations et du contenu de ce catalogue ne sont possibles qu'avec notre accord écrit. Jonesco se réserve le droit de modifier la gamme des produits présentés au catalogue sans préavis. Toutes les dimensions sont nominales. L'utilisateur est responsable de la compatibilité chimique. Les livraisons découlent de nos conditions de livraison et de paiement. Jonesco SARL.

KATALOG 2016

Dieser Katalog ist unser geistiges Eigentum! Weitergabe an Dritte ist untersagt. Nachdruck - auch auszugsweise - sowie Verwendung des Inhalts in jedweder Form (elektronisch, mechanisch, photographisch, etc.) ist nur mit unserer ausdrücklichen schriftlichen Genehmigung möglich. Wir behalten uns das Recht vor, Maße und Ausführungen der hier abgebildeten Produkte ohne Vorankündigung zu ändern. Alle Maße sind Nennwerte. Die chemische Kompatibilität obliegt dem Nutzer. Lieferungen erfolgen zu unseren Lieferungs- und Zahlungsbedingungen. Jonesco (Preston) Ltd. Preston.

CATÁLOGO 2016

Todos los derechos reservados. Ninguna parte de esta publicación se puede reproducir, almacenar en un sistema de recuperación ni transmitir de cualquier forma que sea electrónica, mecánica, o fotográfica, registrándose o de cualquier manera sin el previo permiso escrito del editor Jonesco (Preston) Ltd. Nos reservamos el derecho de modificar las especificaciones y las gamas de los productos ilustrados en este catálogo sin previo aviso. Todas las dimensiones son nominales. El usuario es responsable para la compatibilidad química. Todas las entregas se hacen según nuestras condiciones de venta y de entrega. Jonesco (Preston) Ltd. Preston.



Polyethylen

Aufgrund der guten Stoß- und Schlagfestigkeit, UV-Stabilität, Oberflächengüte, Verarbeitungsmöglichkeit sowie der günstigen Materialkosten ist Polyethylen der bevorzugte Werkstoff für unsere Produkte.

Die Chemikalienbeständigkeit von Polyethylen wurde im Laufe der Jahre durch Tests und Erfahrungswerte hinreichend dokumentiert. Es ist jedoch unmöglich, hier alle Chemikalien aufzulisten, die seine Struktur/Eigenschaften beeinträchtigen könnten. Polyethylen ist in der Regel ein stabiler, neutraler Werkstoff.

Rotationsgesintertes Polyethylen zeichnet sich durch hervorragende UV-Beständigkeit aus. Die Standzeit für reines/farbiges Material beträgt im Idealfall 10-15 Jahre (20-30 Jahre für schwarz eingefärbtes Material).

Polyethylen ist vollständig recycelbar. Es verursacht keine Absenkungen in Deponien, ist schadgasfrei, belastet nicht das Grundwasser und kann für eine Vielzahl weniger anspruchsvoller Einsatzbereiche wiederaufbereitet werden. Alternativ dient sein hoher Heizwert bei kontrollierter, sachgemäßer Verbrennung, idealerweise kombiniert mit Wärme- und anderen Energiegewinnungssystemen, der Entsorgung kommunalen Hausmülls. PE ist nicht leitfähig kann sich jedoch elektrostatisch aufladen. Lebensmittelkonform in COOR (Orange), CORE (Rot), COB2 (Blau).

Chemische Beständigkeitsliste hier herunterladen:
www.jonesco-plastics.com/pdf/Chemische-Bestaendigkeit.pdf



Polietileno

Polietileno es la materia prima elegida para nuestros productos debido a su buena resistencia al impacto, su buena estabilidad UV, su buen acabado de superficie, su facilidad de manejar y su coste razonable.

Los tipos de químicos que son compatibles con el polietileno son bien documentados a través de los años como el resultado de pruebas y experiencia. Sería imposible preparar una lista de todos los químicos que no hacen daño a la estructura y el comportamiento del polietileno pero es claro que el polietileno es una materia prima estable y una materia prima generalmente inerte.

En condiciones idóneas la resistencia UV del tipo de polietileno utilizado en el sistema de fabricación por rotomoldeo es excelente y se puede contar con una vida de servicio de 10 a 15 años con los productos de color natural o colorido y hasta 20 a 30 años con los productos fabricados con materia prima de color 100% negro.

El polietileno es totalmente reciclable. No se degrada para producir huecos en la tierra y no emita gases peligrosos de degradación ni contribuya a la polución del agua subterránea. Con el reciclaje se puede utilizar los desechos limpios para varias aplicaciones menos exigentes. En cambio con una incineración bien controlada y eficiente, preferiblemente añadida a calor y otros sistemas de recuperación de energía, su valor calorífico alto ayudará la combustión de los desechos sólidos del municipio. El polietileno (PE) no es un material conductor pero permite el aumento de estático. Para uso alimentario en colores COOR (Naranja), CORE (Rojo) y COB2 (Azul).

Descarga la lista completa de compatibilidad química de nuestra página web:
www.jonesco-plastics.com/pdf/chemical_resistance.pdf



ISO 9001:2015
ISO 14001:2004



Tel: +44 (0) 1772 706888
sales@jonesco-plastics.com
www.jonesco-plastics.com

Contact Name / Nom et Contact / Ansprechpartner / Contacto

